



+ KATALOG 2023

Unser Auftrag

Einen Beitrag zum Ergebnis von Unternehmen leisten

Stimulation der Chameleon-Kreativität, Zusammenarbeit und Teilen von Informationen

Mit inspirierenden Arbeitsplatzlösungen.

Unsere Werte

- | | |
|-----------------------|--|
| Design | Unsere Chameleon-Designer sorgen dafür, dass jedes Produkt mit einem Augenmerk für Ästhetik und Funktionalität entworfen wird. |
| Inspiration | Chameleon möchte den Markt inspirieren, um Schreib- und Heftfunktionalitäten in die Erlebniswelt der Inneneinrichtung zu integrieren. |
| Qualität | Wir nutzen Emaille als Grundlage für unsere Produkte. Damit gewährleisten wir die qualitativ hochwertigsten Schreiboberflächen am Markt. |
| Service | Wir fertigen in unserer eigenen Fabrik in den Niederlanden. Hierdurch sind wir in der Lage, flexibel auf spezielle Wünsche zu reagieren und schnell zu liefern. Unser erklärtes Ziel ist es, Ihnen ein 'JA' zuzusichern! |
| Nachhaltigkeit | Der Hersteller Smit Visual ist FSC®-zertifiziert (Lizenzcode C137061), und kompensiert den CO2-Ausstoß durch das Anpflanzen von Wäldern über Trees For All. Wir möchten Nachhaltigkeit messbar machen. |

1 Writing



Whiteboard

- 1.1 Massgeschneiderte Whiteboard-Wand 1.2 Sharp
- 1.3 Sharp Wall
- 1.4 Curve
- 1.5 VisuWall
- 1.6 Round & Six-Square
- 1.7 Speech & Thoughts
- 1.8 Specials

Glassboard

- 1.9 Glassboard
- 1.10 Glass Wall

Montage

Chameleon-Weisswandtafelwände werden ausschliesslich mit Chameleon Magnet - Montageplatten geliefert. Das magnetische Aufhängesystem gewährleistet eine einfache Montage. Zu jeder Massgeschneiderte Weisswandtafelwand von Chameleon liefern wir eine spezielle Montagezeichnung.





1.1 Massgeschneiderte Whiteboard-Wand

Whiteboard-Wände

Jedes Unternehmen ist einzigartig, wir machen es aber durch eine massgeschneiderte Weisswandtafelwand von Chameleon noch einzigartiger.

- Eine Weisswandtafelwand, die sich exakt in jeden Raum einfügt.
- Das Firmenlogo wird ausgeschnitten in die Weisswandtafel integriert, mit einem dahinter gelegten Vollfarbaufdruck.
- Ein kreativer Ausschnitt an der Oberseite der Tafel.
- Ein Ausschnitt für einen TV-Bildschirm oder weitere funktionelle Ausschnitte.

Fordern Sie für dieses Produkt ein Angebot an.





1.2 Sharp

Einzig Whiteboards

Diese einfache rahmenlose Whiteboard besitzt eine rechteckige Form mit weiss lackierten Rändern. Chameleon Sharp-Paneele können einfach mittels des magnetischen Montagesystems, das zum Lieferumfang gehört, aufgehängt werden.

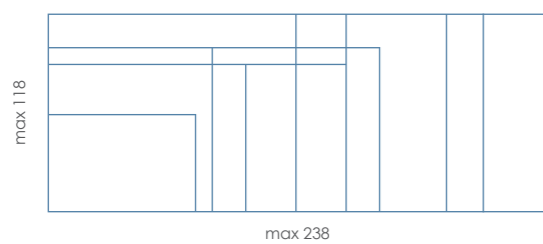

Art. Nr.	Beschreibung	Abmessung cm
16001.002	Sharp Whiteboard	118 x 238
16001.012	Sharp Whiteboard	118 x 198
16001.003	Sharp Whiteboard	118 x 178
16001.005	Sharp Whiteboard	98 x 198
16001.006	Sharp Whiteboard	98 x 148
16001.007	Sharp Whiteboard	98 x 98
16001.009	Sharp Whiteboard	88 x 118
16001.010	Sharp Whiteboard	58 x 88



1.3 Sharp Wall

Whiteboard-Wände

Grosse Schreibwand mit rechten Ecken und ohne Rahmen. Die Ränder sind weiss lackiert. Aufgrund der messerscharfen Randverarbeitung passen die Paneele genau mit einer minimalen Naht zusammen. Die emaillierte Stahloberfläche bietet eine lebenslange Garantie für perfektes Schreiben und Löschen.

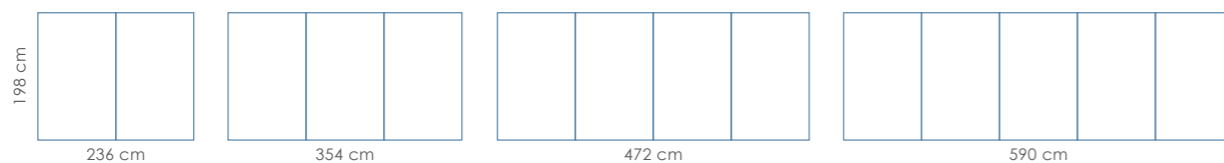

Art. Nr.	Beschreibung	Abmessung cm	Anzahl Paneele
16006.030	Sharp Wall	198 x 236	2
16006.031	Sharp Wall	198 x 354	3
16006.032	Sharp Wall	198 x 472	4
16006.033	Sharp Wall	198 x 590	5



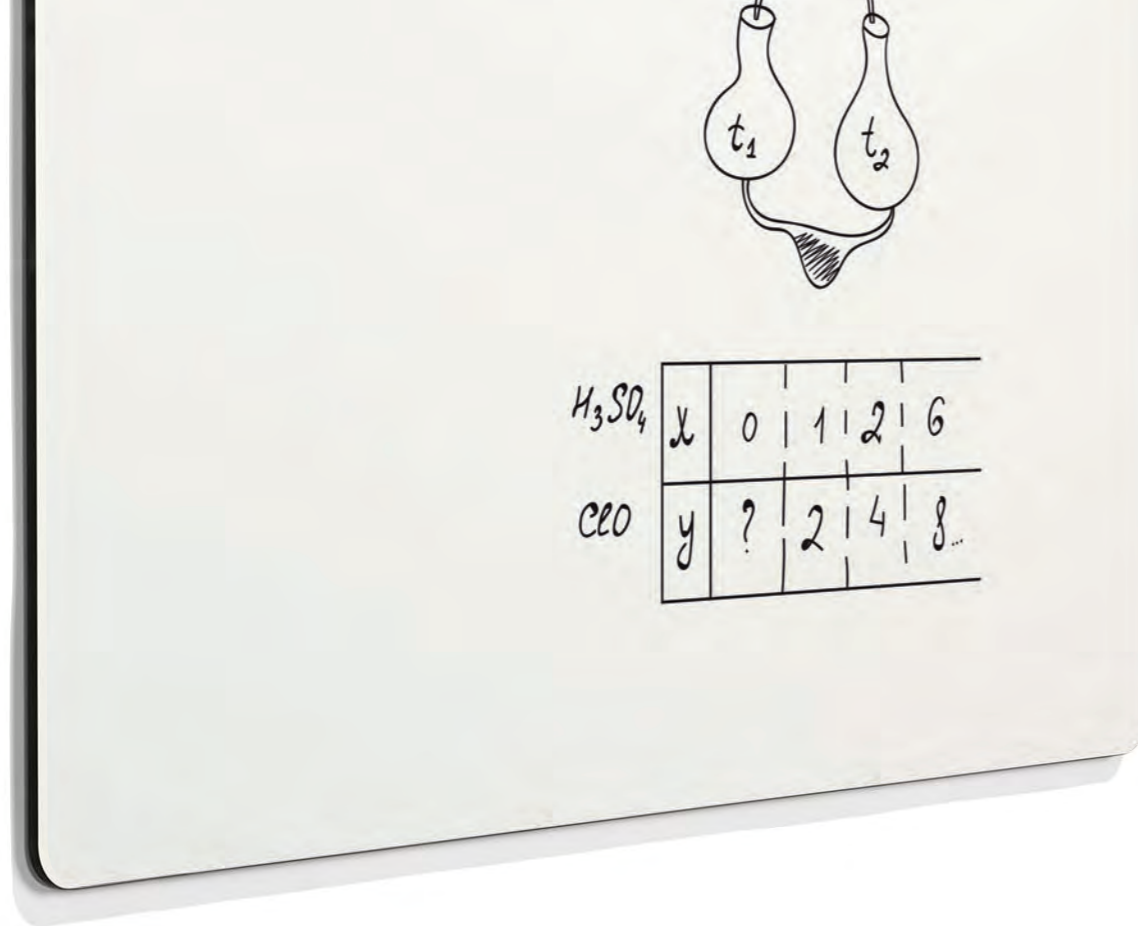

1.4 Curve

Einzig Whiteboards

Chameleon Curve ist eine rahmenlose Weisswandtafel mit abgerundeten Ecken (R=20) und schwarz lackierten Rändern, die für einen ansprechenden Kontrast sorgen.

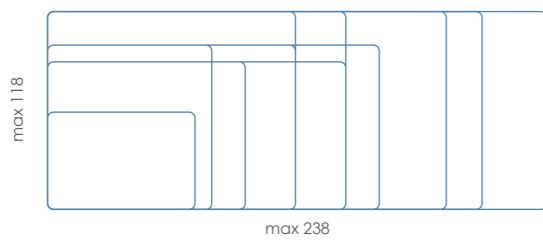

Art. Nr.	Beschreibung	Abmessung cm
16002.002	Curve Whiteboard	118 x 238
16002.012	Curve Whiteboard	118 x 198
16002.003	Curve Whiteboard	118 x 178
16002.005	Curve Whiteboard	98 x 198
16002.006	Curve Whiteboard	98 x 148
16002.007	Curve Whiteboard	98 x 98
16002.009	Curve Whiteboard	88 x 118
16002.010	Curve Whiteboard	58 x 88





1.5 VisuWall

Whiteboard-Wände

Grosse Schreibwand mit abgerundete Ecken (R=140) und schwarz lackierten Ränder. Aufgrund der messerscharfen Randverarbeitung passen die Paneele genau mit einer minimalen Naht zusammen.

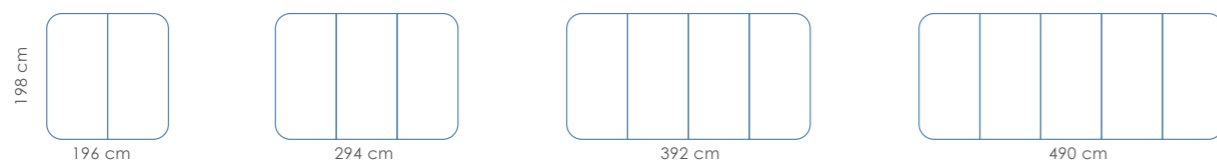

Art. Nr.	Beschreibung	Abmessung cm	Anzahl Paneele
16006.000	VisuWall	198 x 196	2
16006.001	VisuWall	198 x 294	3
16006.002	VisuWall	198 x 392	4
16006.003	VisuWall	198 x 490	5





Round



Art. Nr.	Beschreibung	Durchmesser cm
16003.021	Round Whiteboard	60
16003.022	Round Whiteboard	98
16003.023	Round Whiteboard	118

Six-Square



Art. Nr.	Beschreibung	Durchmesser cm
16003.021	Six-Square Whiteboard	60
16003.022	Six-Square Whiteboard	98
16003.023	Six-Square Whiteboard	118

1.6 Round + Six-Square

Einzig Whiteboards

Dass eine Weisswandtafel nicht unbedingt rechteckig sein muss, beweisen diese Produkte. Die Formen dieser Weisswandtafeln leisten einen Beitrag zu einem kreativen Innenraumdesign. Möchten Sie Ihren Kunden eine individuelle Form anbieten? Kein Problem, wir fertigen gerne eine entsprechende Lösung für Sie.

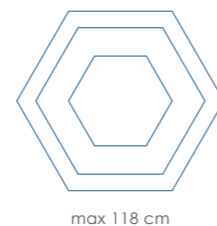
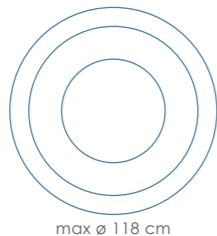



Speech



Art. Nr.	Beschreibung	Abmessung cm
16003.051	Speech Whiteboard	58 x 88
16003.052	Speech Whiteboard	88 x 118

Thoughts



Art. Nr.	Beschreibung	Abmessung cm
16003.051	Thoughts Whiteboard	58 x 88
16003.052	Thoughts Whiteboard	88 x 118

1.7 Speech + Thoughts

Einige Whiteboards

Auf diesen kreativen Weisswandtafeln können Ideen in einem Personalraum gesammelt, sie können aber auch als spielerisches Element in einem Klassenzimmer eingesetzt werden. Sogar als kreatives Brainstorm-Mittel machen sie eine gute Figur.

18
19

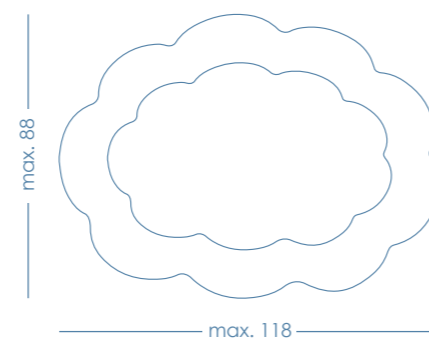
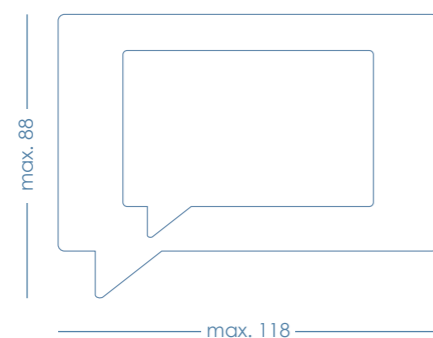



1.8 Specials

Specials

Die grosse Stärke von Chameleon sind die zahlreichen Möglichkeiten für massgeschneiderte Lösungen. Kein Wunsch ist uns zu ausgefallen. Wir betrachten es als Herausforderung, auch das Unmögliche möglich zu machen. Schränke, Schiebetüren, Tische usw.

Im Prinzip eignen sich alle Möbel oder anderen Objekte, die eine ebene Oberfläche haben, für die Integration eines Whiteboards. So können wir das Whiteboard mit Emaille-Oberfläche als 0,4 mm dünnes, nach Mass zugeschnittenes Blatt liefern. Ein Möbelbauer kann dieses Blatt perfekt im Möbel verarbeiten. Wir können die Emaille-Oberfläche aber auch auf 3 bis 26 mm dickem Trägermaterial liefern. Vorbohren, Einfassen, farbig lackieren – alles ist möglich.

RAL-Randfarben

Neben den weiss oder schwarz lackierten Standardrändern bietet Chameleon bei grösseren Projekten die Möglichkeit der Randverarbeitung mit jeder RAL-Farbe. So können Unternehmen ihre Unternehmensidentität elegant wiederaufnehmen oder die Whiteboards noch besser in den Raum integrieren.

Logo Aussparung

Eine andere Möglichkeit, die Identität eines Unternehmens widerzuspiegeln, besteht darin, ein Logo oder ein Spruch zu verarbeiten. Der Ausschnitt wird vollfarbig hinterlegt für eine farbechte 3D-Darstellung.

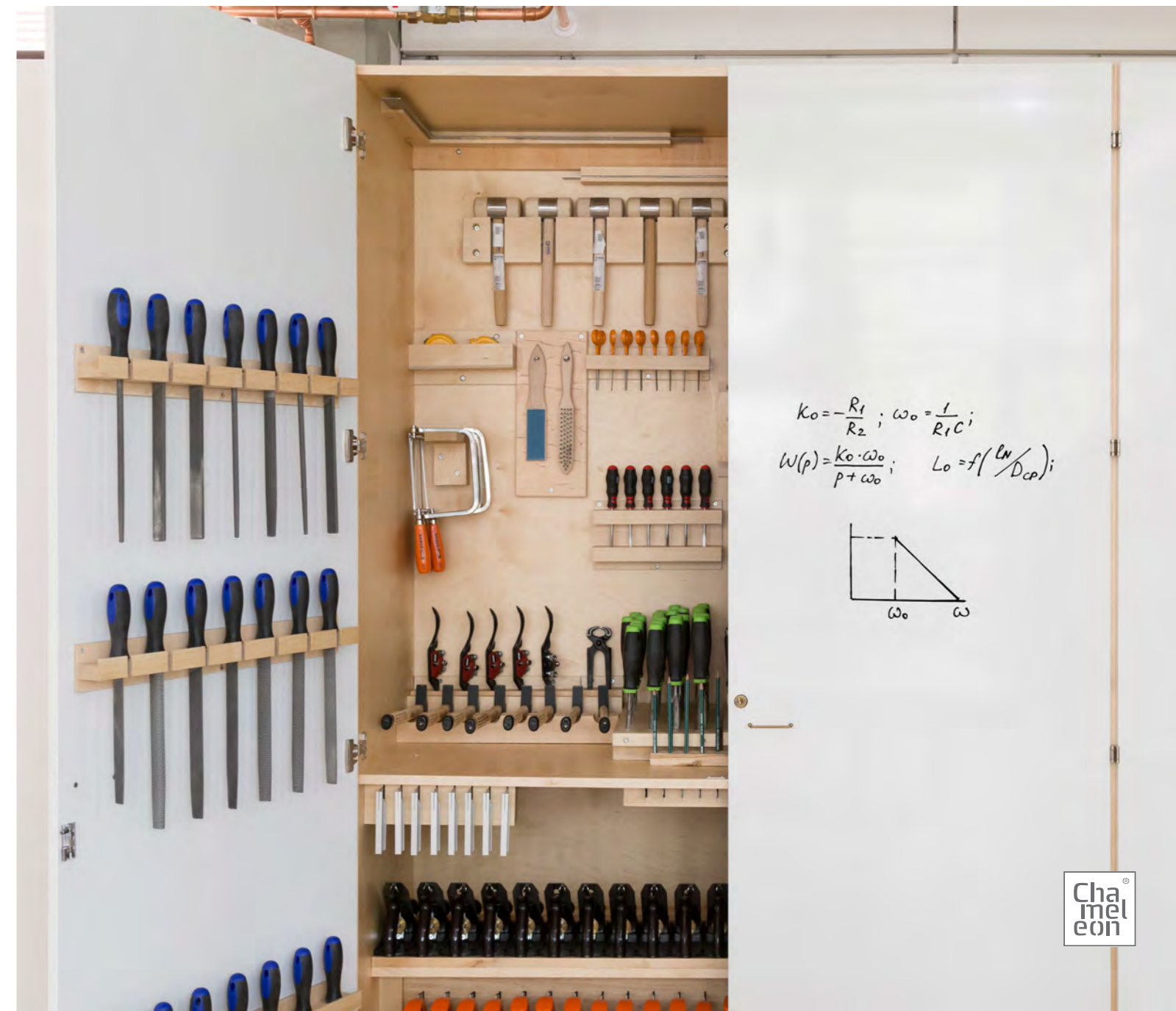

$$K_0 = -\frac{R_1}{R_2}; \quad \omega_0 = \frac{1}{R_1 C};$$

$$W(p) = \frac{K_0 \cdot \omega_0}{p + \omega_0}; \quad L_0 = f\left(\frac{L_N}{D_{cp}}\right);$$

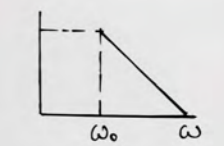



1.9 Glassboard

Glassboard

Magnetisches Glassboard mit extra klarem Sicherheitsglas. Mit 18 verschiedenen Farben bringen sie Lebendigkeit ins Interieur. Einfache Montage mit dem magnetischen Chameleon-Befestigungssystem.

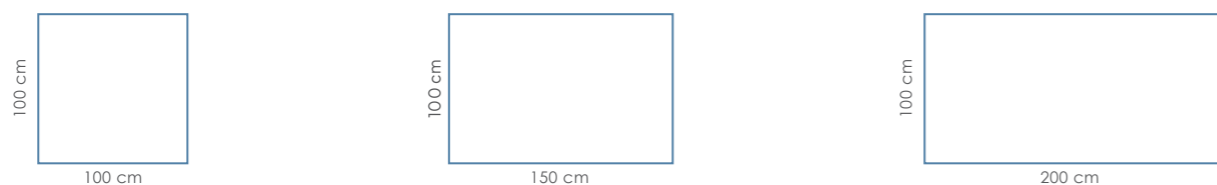

Art. Nr.	Beschreibung	Abmessung cm
14800.300 [Farbcode]	Glassboard	100 x 100
14800.301 [Farbcode]	Glassboard	100 x 150
14800.302 [Farbcode]	Glassboard	100 x 200





1.10 Glass Wall

Glass Wall

Magnethaftende Schreibwand aus Glas mit extra klarem Sicherheitsglas. Mit 18 verschiedenen Farben (siehe Seite 22-23) bringen sie Lebendigkeit ins Interieur. Mit dem magnetischen Befestigungssystem von Chameleon ist das Verbinden und Nivellieren der Paneele schnell und einfach erledigt.

Art. Nr.	Beschreibung	Abmessung cm
14800.310 [Farbcode]	Glass Wall	150 x 200
14800.311 [Farbcode]	Glass Wall	150 x 300
14800.312 [Farbcode]	Glass Wall	150 x 400
14800.313 [Farbcode]	Glass Wall	150 x 500
14800.320 [Farbcode]	Glass Wall	200 x 200
14800.321 [Farbcode]	Glass Wall	200 x 300
14800.322 [Farbcode]	Glass Wall	200 x 400
14800.323 [Farbcode]	Glass Wall	200 x 500

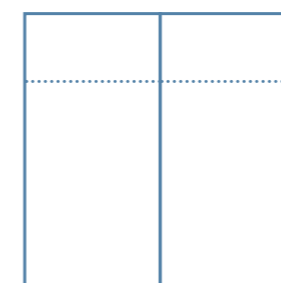

200 x 150/200 cm

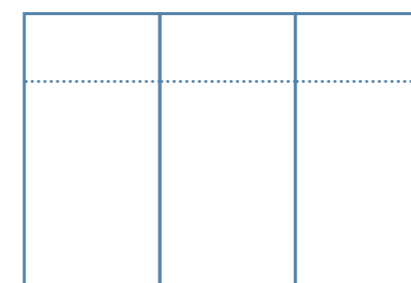

300 x 150/200 cm

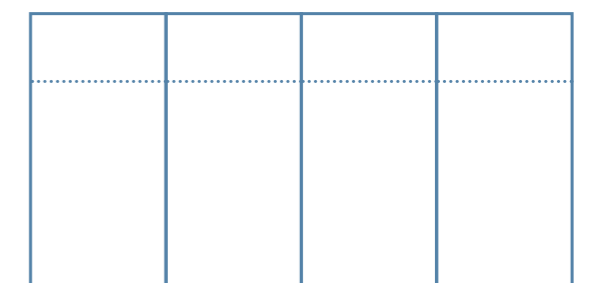

400 x 150/200 cm

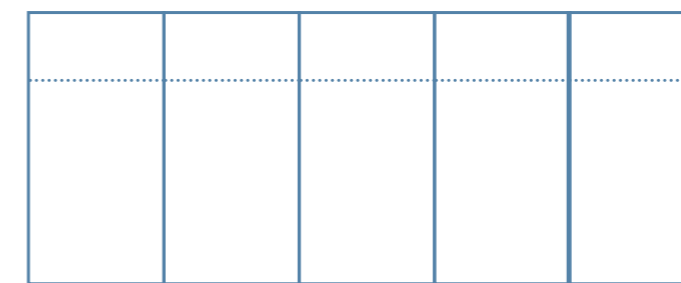

500 x 150/200 cm

2

Acoustics

- 2.1 Optimal
- 2.2 Creatives
- 2.3 Creative V-Cut Panels
- 2.4 Creative V-Layer Panels
- 2.5 Creative Layer Panels
- 2.6 Creative Education Panels
- 2.7 Creative Divider Panels
- 2.8 Sharp Acoustics

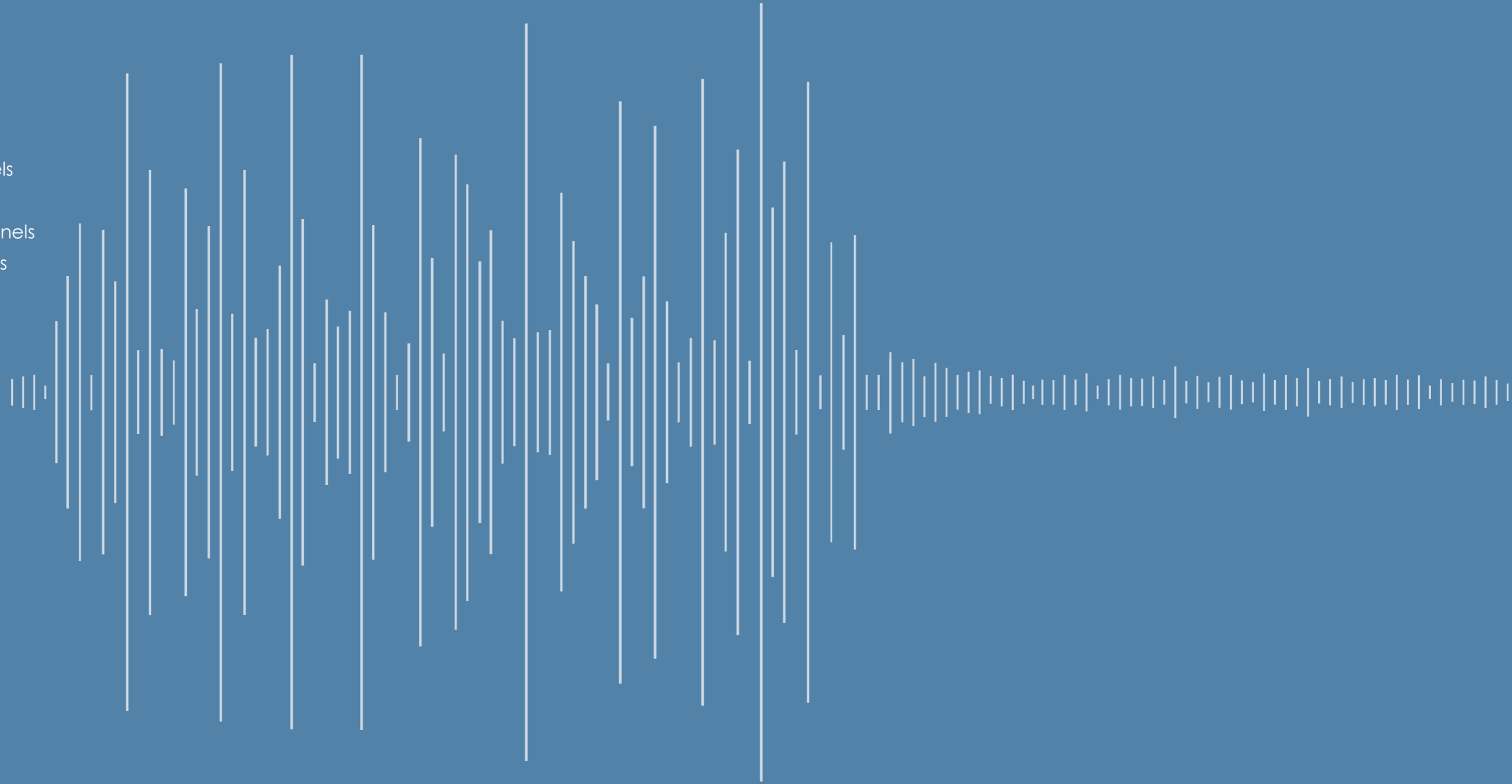



Wählen Sie aus 8 V-cut Designs

Durch das Ausschneiden einer V-Nut im Material entsteht eine Tiefenwirkung in der Wand. Diese V-Nut kann in verschiedenen Ausführungen aufgebracht werden. Auf der rechten Seite sehen Sie 8 speziell für Optimal entworfene Grunddesigns, die wir an die Abmessungen Ihrer Wand anpassen können. Darüber hinaus können Sie natürlich selbst ein Design einreichen oder uns mit der Entwicklung einer konkreten Idee beauftragen.

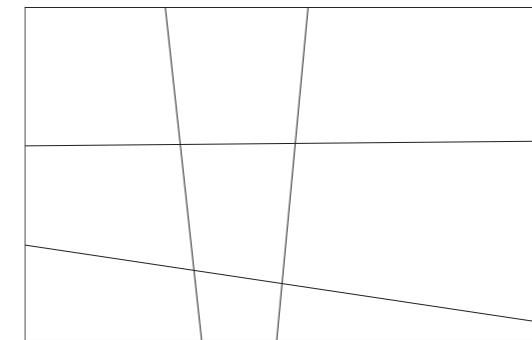

OPT101

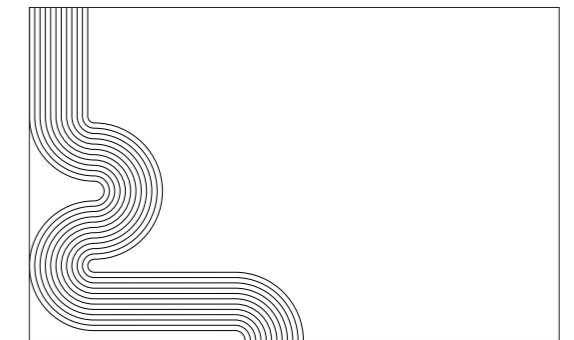

OPT102

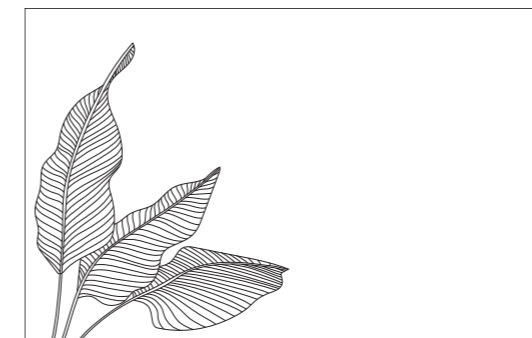

OPT1013

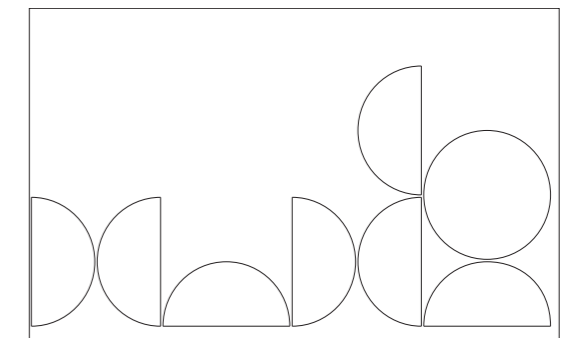

OPT1014

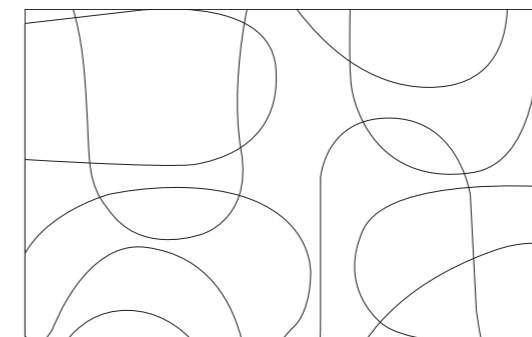

OPT105

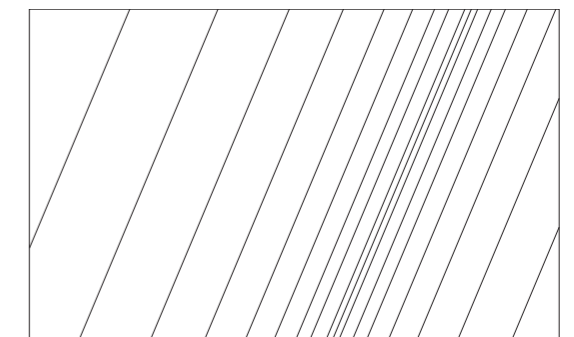

OPT106

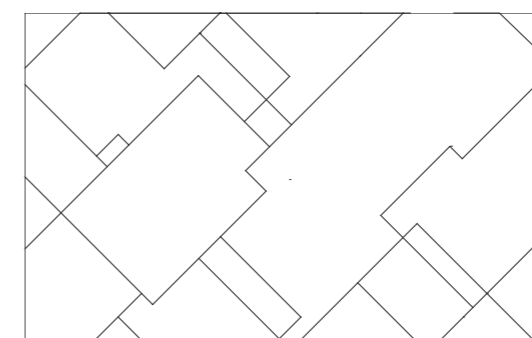

OPT107

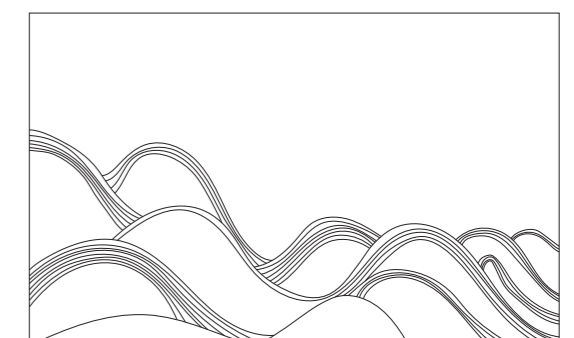

OPT108

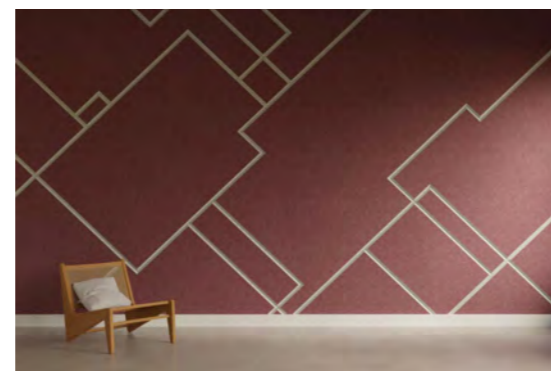

2.1 Optimal

Acoustics

Hochschalldämmende Wandverkleidung, die in jeder Farbe ausgeführt werden kann. Wählen Sie aus 8 V-Schnitt-Designs und mit der Option, ein Whiteboard zu integrieren.

- 25 mm PET-Filz mit gutem Akustikwert: α_w 0,55 (Absorptionswert 0,9 bei 1000 Hz)
- Farbe wird auf die Oberfläche gedruckt
- In Europa hergestelltes Produkt

Für dieses Produkt wird ein individuelles Angebot basierend auf den Wandabmessungen angeboten.



2.2 Creatives

Acoustics

Individuelle Wandgestaltung mit 9 oder 18 mm starkem PET-Filz, der in jede beliebige Form geschnitten werden kann. Der farbige Filz bildet einen stilvollen Rahmen für ein Whiteboard oder gibt Ihrer Wand eine kreative Interpretation.

- Erstellen Sie eine Wand-zu-Wand-Schreib-/Akustikfläche von Wand zu Wand und vom Boden bis zur Decke.
- Whiteboard und PET-Filz folgen im Detail aufeinander, ohne Tiefenunterschied.
- Wählen Sie aus 19 sorgfältig ausgewählten PET-Filzfarben für die schönsten Kombinationen.

Für dieses Produkt wird ebenfalls ein individuelles Angebot erstellt.



Hare - Poo8

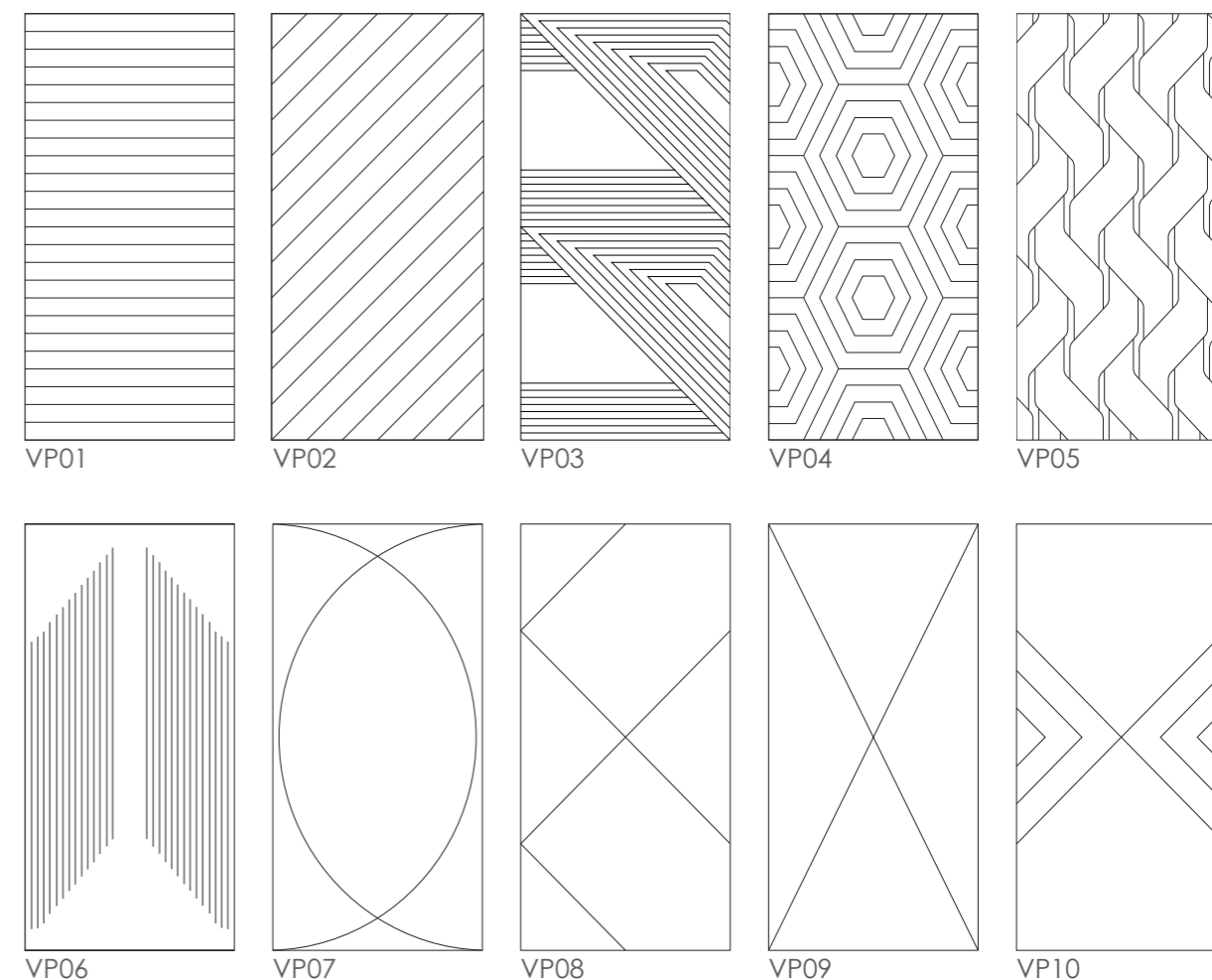

2.3 Creative V-Cut Panels

Acoustics

Set aus 4 Akustikplatten mit einem festen Format, mit denen sich grosse Wandflächen einfach und schnell verkleiden lassen. Die V-Cut Panels bestehen aus einer Schicht 9 mm PET-Filz. Darin wird mit einem der 10 Muster weiter unten auf dieser Seite eine 3 mm tiefe V-Cut geschnitten. Die Kanten haben eine kleine Fase, damit Tiefenunterschiede durch unebene Wände optisch eliminiert werden.

Verfügbare Farben finden Sie auf Seite 31.

Art. Nr.	Umschreibung + Muster	Anzahl Paneele	Mass Paneel cm (total m ²)
11210.140	V-Cut Panel - VP01	4	58x118 cm (2,74)
11210.141	V-Cut Panel - VP02	4	58x118 cm (2,74)
11210.142	V-Cut Panel - VP03	4	58x118 cm (2,74)
11210.143	V-Cut Panel - VP04	4	58x118 cm (2,74)
11210.144	V-Cut Panel - VP05	4	58x118 cm (2,74)
11210.145	V-Cut Panel - VP06	4	58x118 cm (2,74)
11210.146	V-Cut Panel - VP07	4	58x118 cm (2,74)
11210.147	V-Cut Panel - VP08	4	58x118 cm (2,74)
11210.148	V-Cut Panel - VP09	4	58x118 cm (2,74)
11210.149	V-Cut Panel - VP10	4	58x118 cm (2,74)

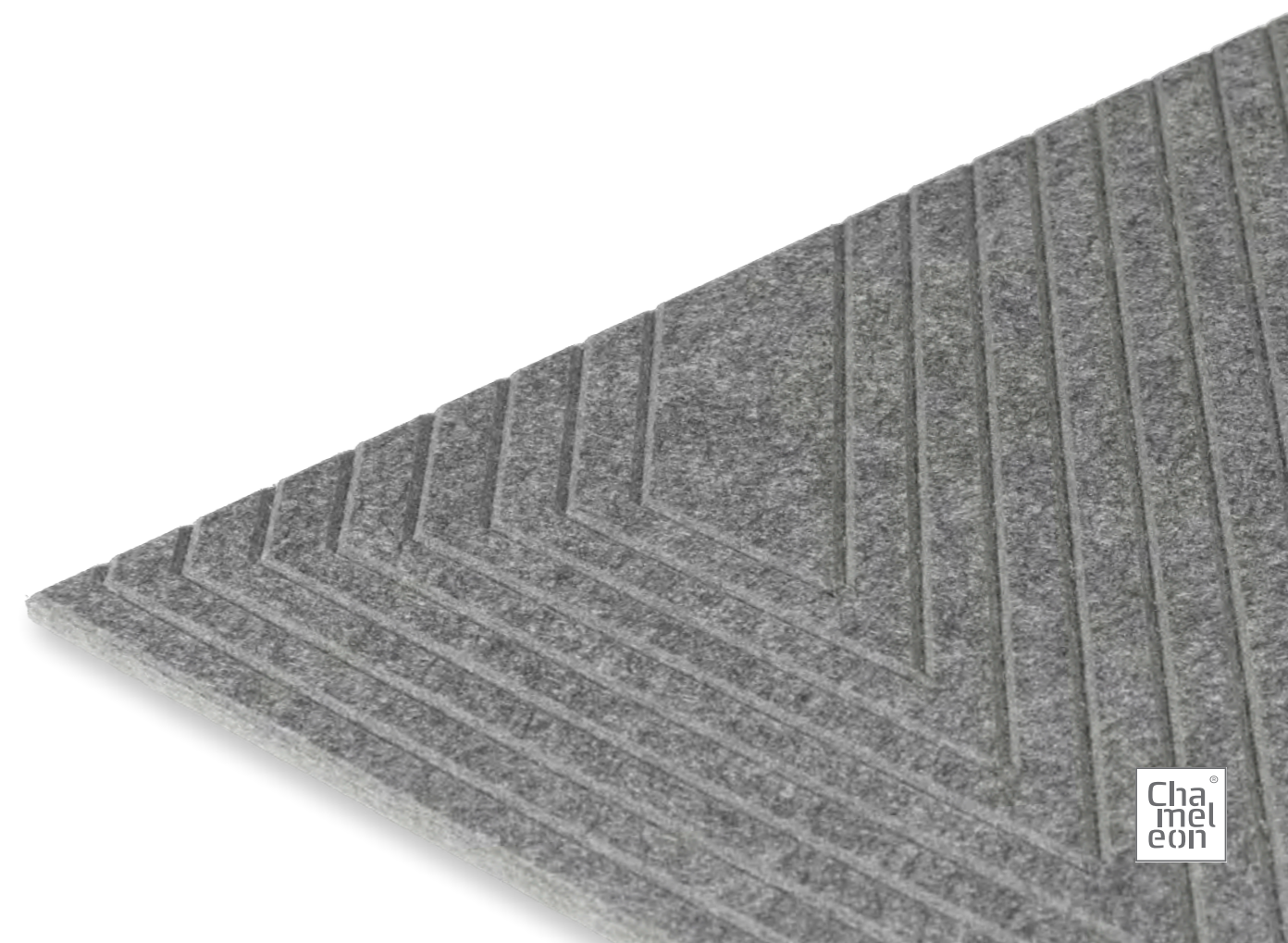



2.4 Creative V-Layer Panels

Acoustics

Set aus 4 Akustikplatten mit einem festen Format, mit denen sich grosse Wandflächen einfach und schnell verkleiden lassen. Die 18 mm dicke V-Layer Panels bestehen aus zwei Schichten à 9 mm PET-Filz. Für die vorderste und hinterste Schicht können verschiedene Farben gewählt werden. Die V-Cut in dieser Platte ist 12 mm tief, sodass die vorderste und die hinterste Schicht sichtbar sind. Die Kanten haben eine kleine Fase, damit Tiefenunterschiede durch unebene Wände optisch eliminiert werden.

Verfügbare Farben finden Sie auf Seite 31.

Art. Nr.	Umschreibung + Muster	Anzahl Paneele	Mass Paneel cm (total m ²)
11210.160	V-Layer Panel - VL01	4	58x118 cm (2,74)
11210.161	V-Layer Panel - VL02	4	58x118 cm (2,74)
11210.162	V-Layer Panel - VL03	4	58x118 cm (2,74)
11210.163	V-Layer Panel - VL04	4	58x118 cm (2,74)
11210.164	V-Layer Panel - VL05	4	58x118 cm (2,74)
11210.165	V-Layer Panel - VL06	4	58x118 cm (2,74)
11210.166	V-Layer Panel - VL07	4	58x118 cm (2,74)
11210.167	V-Layer Panel - VL08	4	58x118 cm (2,74)
11210.168	V-Layer Panel - VL09	4	58x118 cm (2,74)
11210.169	V-Layer Panel - VL10	4	58x118 cm (2,74)

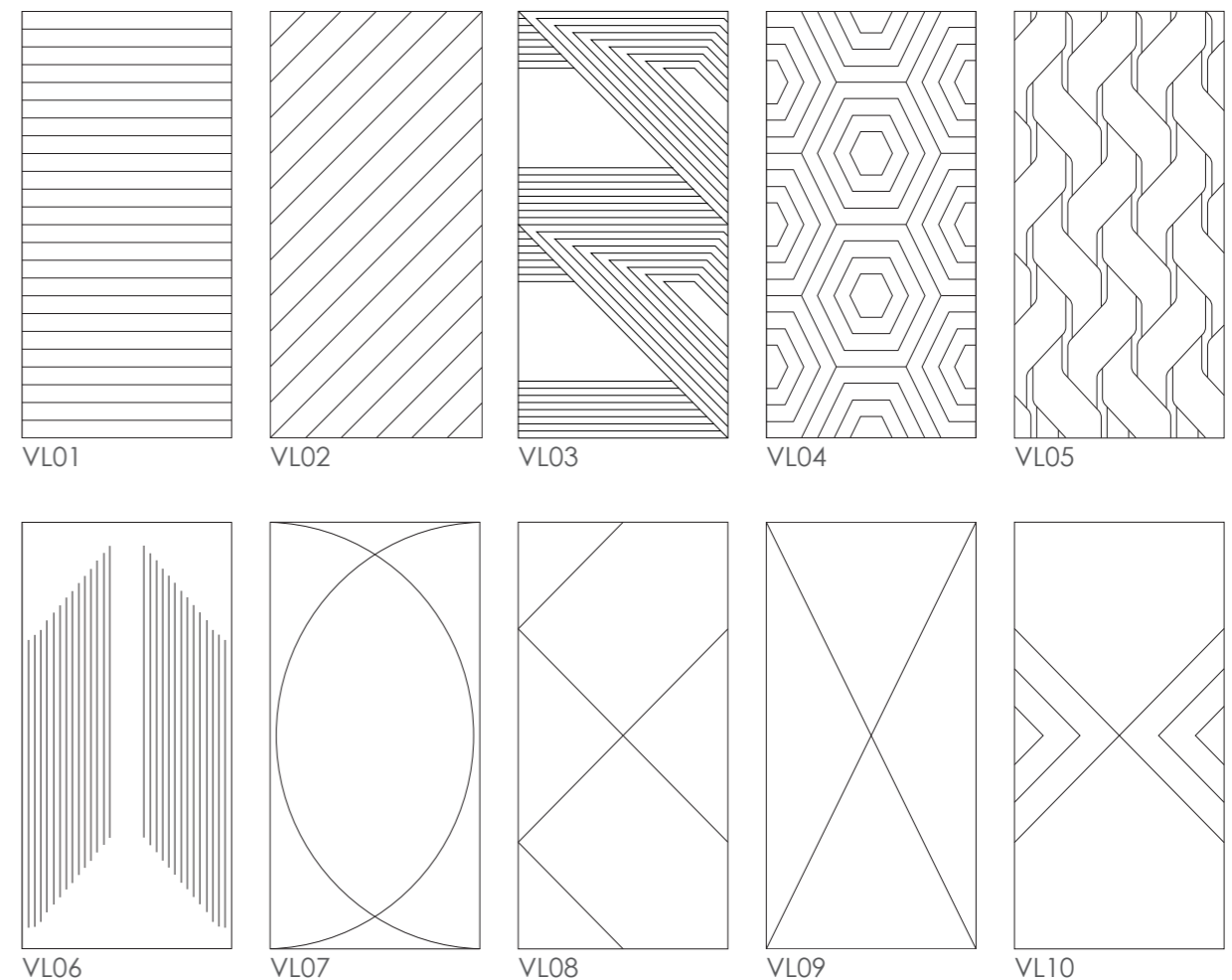
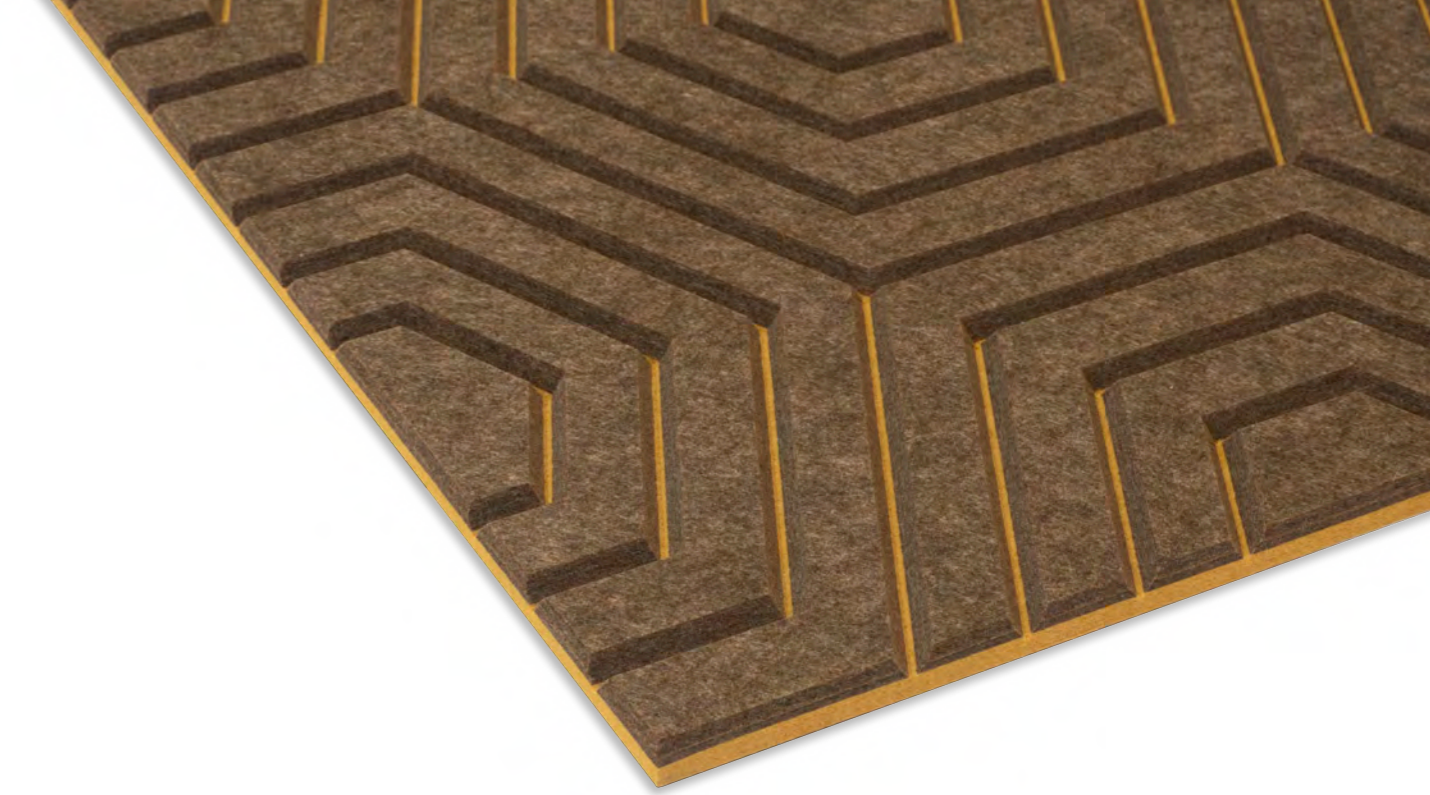



2.5 Creative Layer Panels

Acoustics

Set aus 4 Akustikplatten mit einem festen Format, mit denen sich grosse Wandflächen einfach und schnell verkleiden lassen. Die 18 mm dicke Layer Panels bestehen aus zwei Schichten à 9 mm PET-Filz. Für die vorderste und hinterste Schicht können verschiedene Farben gewählt werden. In der vordersten Schicht wird ein Muster vollständig ausgeschnitten. Dadurch wird die hinterste Schicht gut sichtbar, was eine schöne Kombination von 2 Farbschichten ergibt. Die Kanten haben eine kleine Fase, damit Tiefenunterschiede durch unebene Wände optisch eliminiert werden.

Verfügbare Farben finden Sie auf Seite 31.

Art. Nr.	Umschreibung + Muster	Anzahl Paneele	Mass Paneel cm (total m ²)
11210.100	Layer Panel - LP01	4	58x118 cm (2,74)
11210.101	Layer Panel - LP02	4	58x118 cm (2,74)
11210.102	Layer Panel - LP03	4	58x118 cm (2,74)
11210.103	Layer Panel - LP04	4	58x118 cm (2,74)
11210.104	Layer Panel - LP05	4	58x118 cm (2,74)
11210.105	Layer Panel - LP06	4	58x118 cm (2,74)
11210.106	Layer Panel - LP07	4	58x118 cm (2,74)
11210.107	Layer Panel - LP08	4	58x118 cm (2,74)
11210.108	Layer Panel - LP09	4	58x118 cm (2,74)
11210.109	Layer Panel - LP10	4	58x118 cm (2,74)

Rückseite: Hare - P008
Vorderseite: Dusk - P016

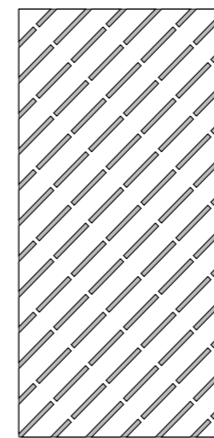
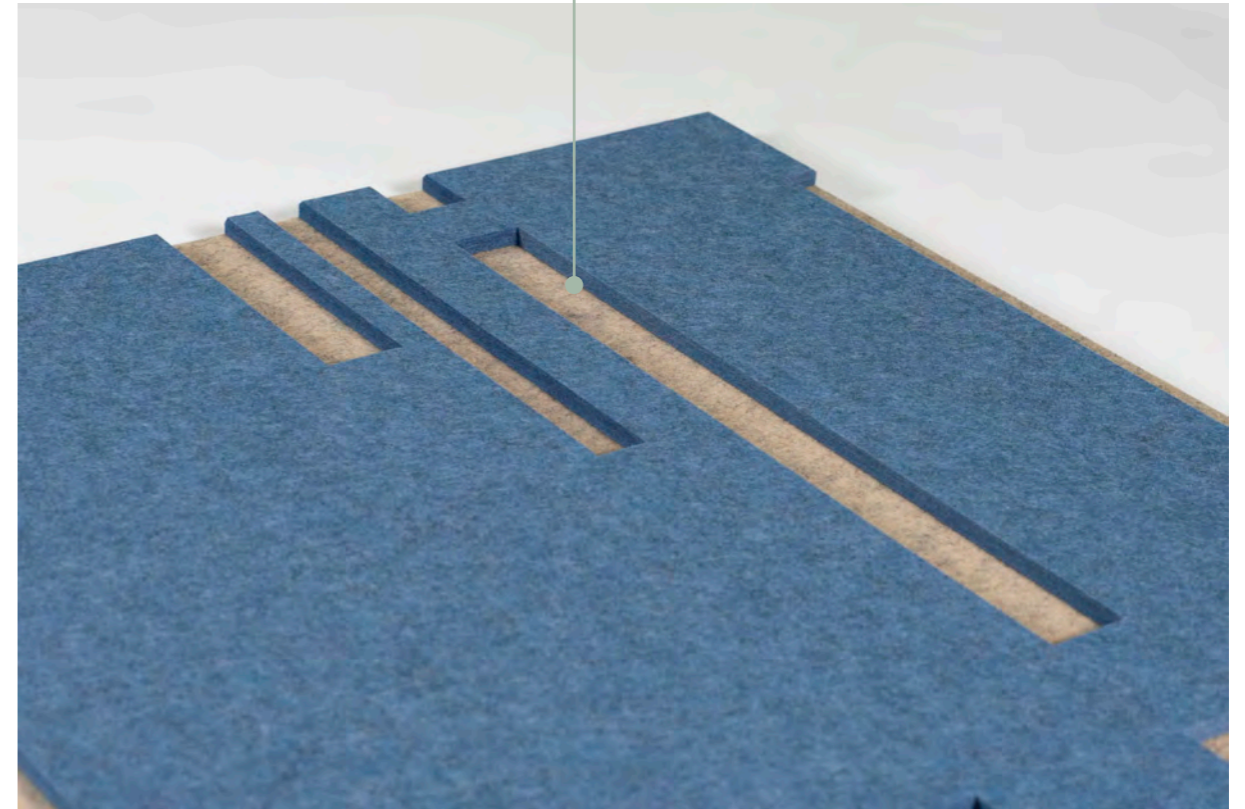

LP01

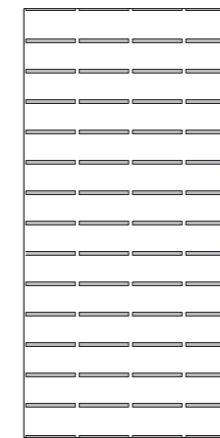

LP02

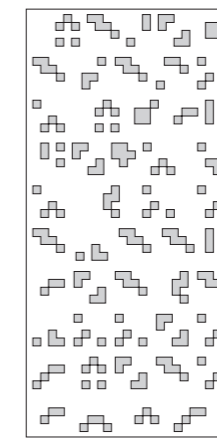

LP03

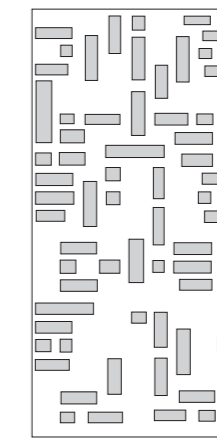

LP04

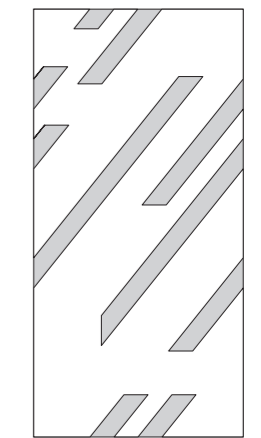

LP05

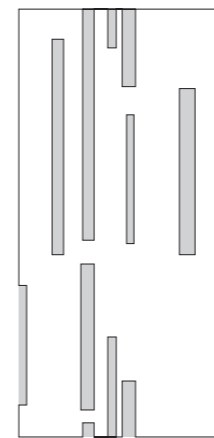

LP06

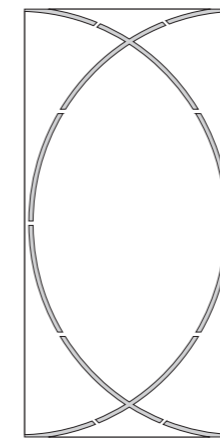

LP07

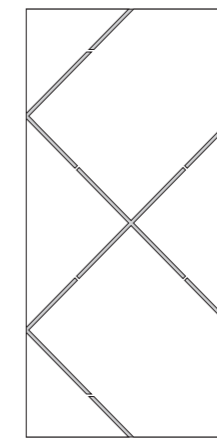

LP08

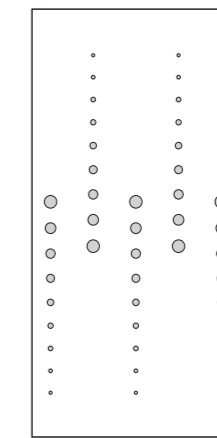

LP09



LP10



Rückseite: Dusk - P016
Vorderseite: Polar ice - P014

2.6 Creative Education Panels

Acoustics

Set aus 4 Akustikplatten mit einem festen Format, mit denen sich grosse Wandflächen einfach und schnell verkleiden lassen. Die 18 mm dicke Education Panels bestehen aus zwei Schichten à 9 mm PET-Filz. Für die vorderste und hinterste Schicht können verschiedene Farben gewählt werden. In der vordersten Schicht wird ein Muster vollständig ausgeschnitten, das speziell für (Grund-)Schule und Kindergarten konzipiert ist. Dadurch wird die hinterste Schicht gut sichtbar, was eine schöne Kombination von 2 Farbschichten ergibt. Die Kanten haben eine kleine Fase, damit Tiefenunterschiede durch unebene Wände optisch eliminiert werden.

Verfügbare Farben finden Sie auf Seite 31.

Art. Nr.	Umschreibung + Muster	Anzahl Paneele	Mass Paneel cm (total m ²)
11210.180	Education Panel - EP01	4	58x118 cm (2,74)
11210.181	Education Panel - EP02	4	58x118 cm (2,74)
11210.182	Education Panel - EP03	4	58x118 cm (2,74)
11210.183	Education Panel - EP04	4	58x118 cm (2,74)
11210.184	Education Panel - EP05	4	58x118 cm (2,74)

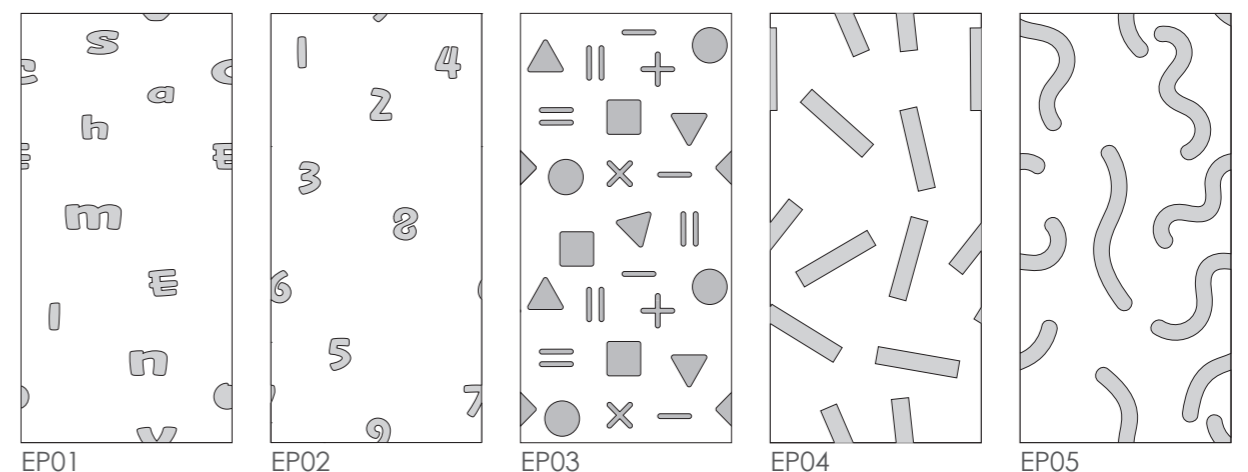

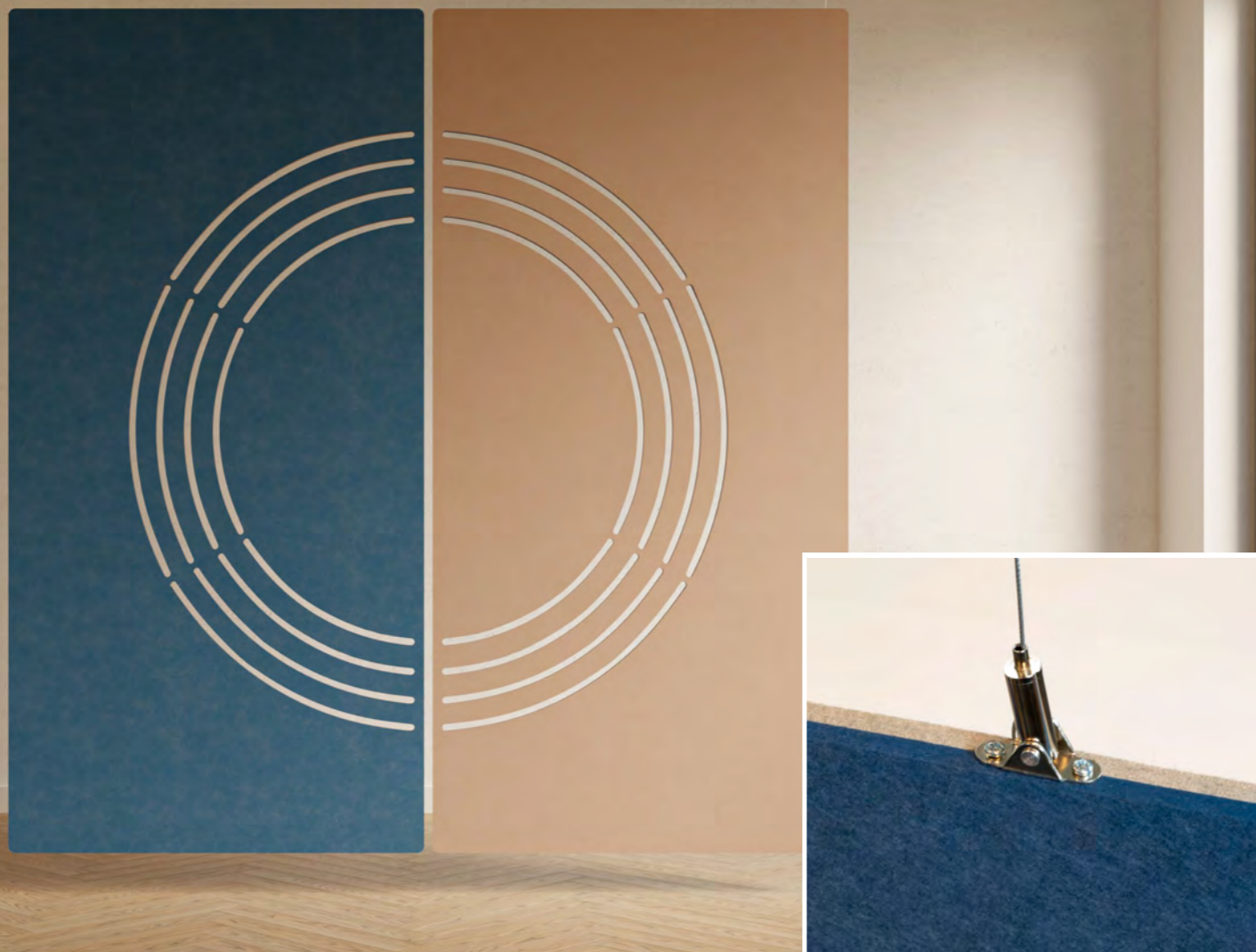

Links: Hare - P008
Rechts: Dusk - P016

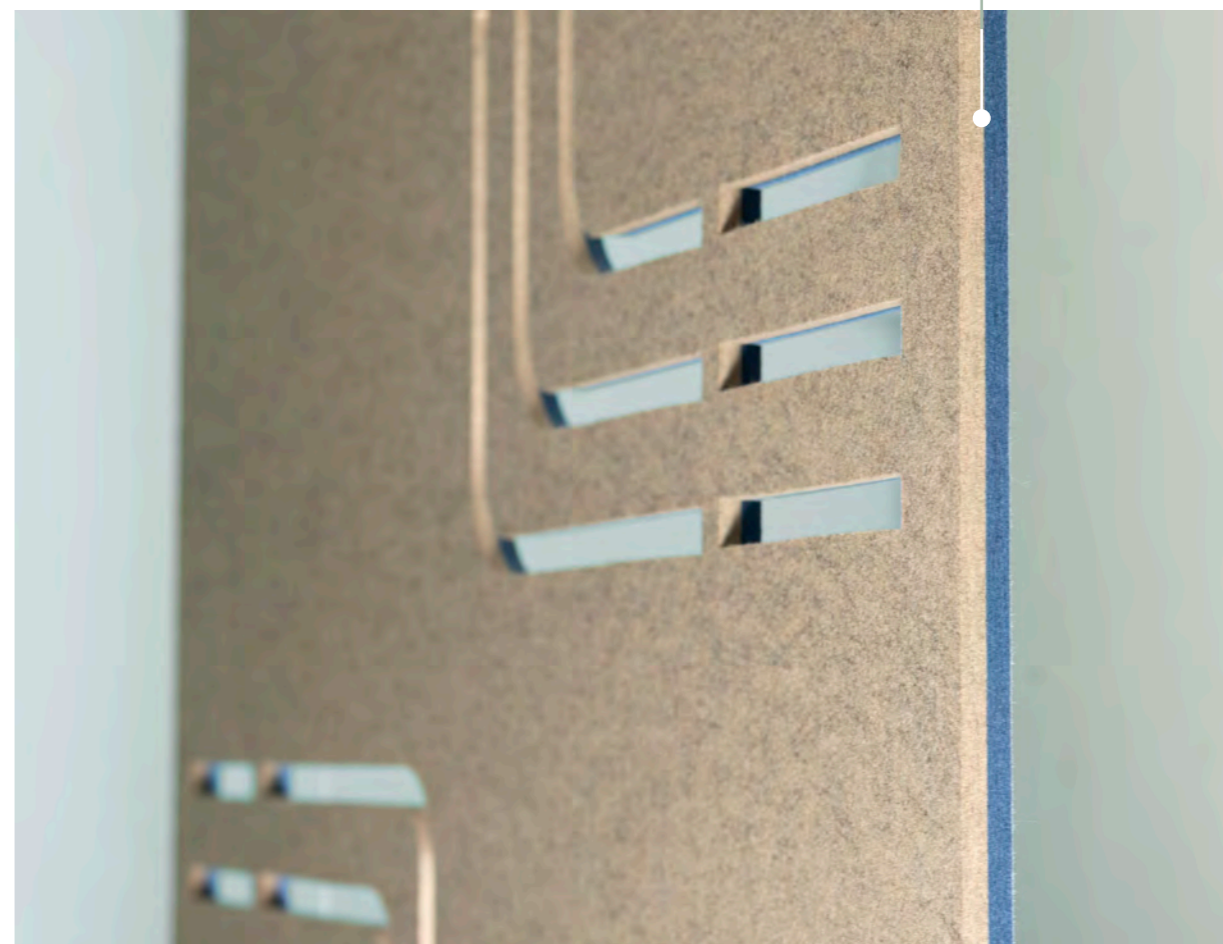

2.7 Creative Divider Panels

Acoustics

Eine 18 mm dicke Zweischichtplatte, bestehend aus zwei Schichten á 9 mm. Für die vorderste und hinterste Schicht können verschiedene Farben gewählt werden. Der Ausschnitt des gewählten Musters geht vollständig durch beide Lagen hindurch. Dadurch entsteht ein Durchblick, wenn die Divider Panels frei im Raum hängen.

Divider Panels werden inklusive Aufhangeset mit Stahlseilen für Systemdecken und feste Decken geliefert. Dadurch sind die Paneele bis zu 2 Meter unter der Decke verstellbar.

Verfügbare Farben finden Sie auf Seite 31.

Art. Nr.	Umschreibung + Muster	Anzahl Paneele	Mass Paneel cm
11210.120	Divider Panel - DP01	1	108x220 cm
11210.121	Divider Panel - DP02	1	108x220 cm
11210.122	Divider Panel - DP03	1	108x220 cm
11210.123	Divider Panel - DP04	1	108x220 cm
11210.124	Divider Panel - DP05	1	108x220 cm
11210.125	Divider Panel - DP06	1	108x220 cm
11210.126	Divider Panel - DP07	1	108x220 cm
11210.127	Divider Panel - DP08	1	108x220 cm
11210.128	Divider Panel - DP09	1	108x220 cm
11210.129	Divider Panel - DP10	1	108x220 cm

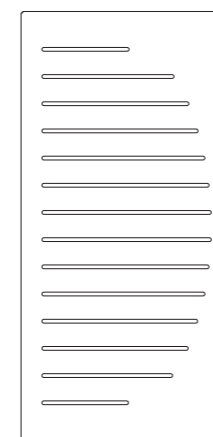

DP01

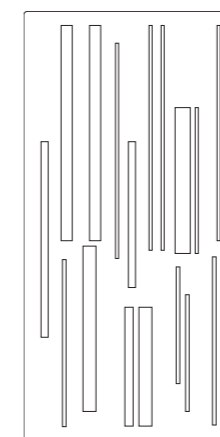

DP02

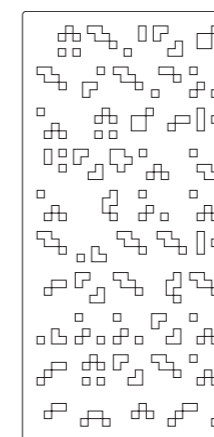

DP03

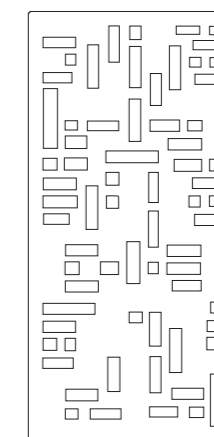

DP04

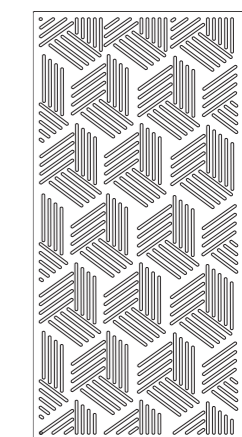

DP05

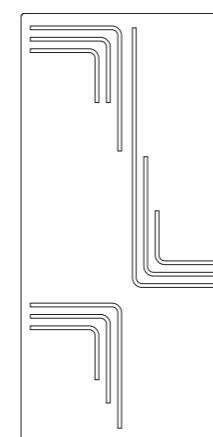

DP06

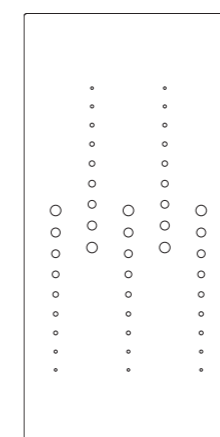

DP07

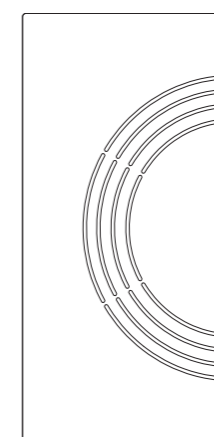

DP08



DP09



DP10



2.2 Sharp Acoustics

Acoustics

Eine 9 mm dicke PET-Falzplatte in 2 verschiedenen Breiten und 19 verschiedenen Farben (S. 30-31), passend zu Chameleon Sharp Wall (S. 10-11). Verleihen Sie Ihrer Whiteboard-Wand Farbe und Funktionalität. Sharp Acoustics ist schalldämpfend.

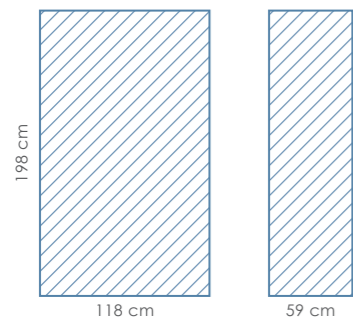

42
43

Artikelnummer	Abmessung cm
11208.001 [Farbcode]	198x59
11208.002 [Farbcode]	198x118
11208.998 [Farbcode]	Massgeschneidert



3

Tragbare und mobile Whiteboards

- 3.1 Harmonica Workwall
- 3.2 Flipping Table
- 3.3 Mobile
- 3.4 Lean Wall
- 3.5 Momentum
- 3.6 Portable

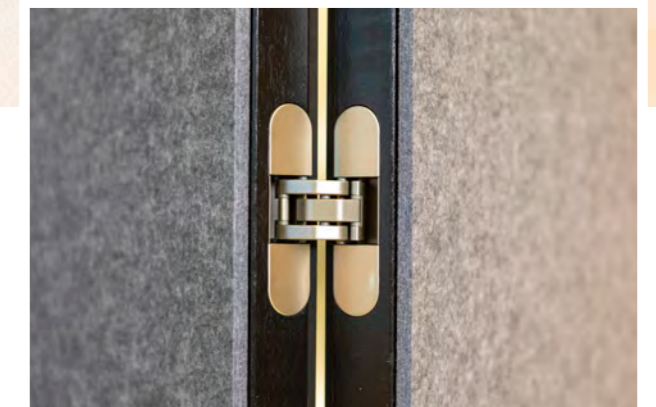

3.1 Harmonica Workwall

Tragbare und mobile Whiteboards

Die Harmonika-Arbeitswand Chamäleon hat ausgeklappt eine 3,5 m breite Arbeitsfläche. Denken Sie gross, weil Sie es können! Die Whiteboard-Paneele sind obendrein magnetisch, sodass Sie vielseitig mit u.a. Scrum-Magneten und anderem magnetischem Zubehör arbeiten können. Die Harmonica Workwall enthält 6 Paneele, in denen jedes Panel aus einer Emaille-Whiteboard-Oberfläche oder einer akustischen PET-Filzoberfläche in 19 verschiedene Farben ausgewählt werden kann.

Art. Nr.	Beschreibung	Abmessung cm
1550.997	Harmonica Workwall, 1-teilig	118 x 196,5
1550.998	Harmonica Workwall, 2-teilig	236 x 196,5
1550.999	Harmonica Workwall, 3-teilig	354 x 196,5

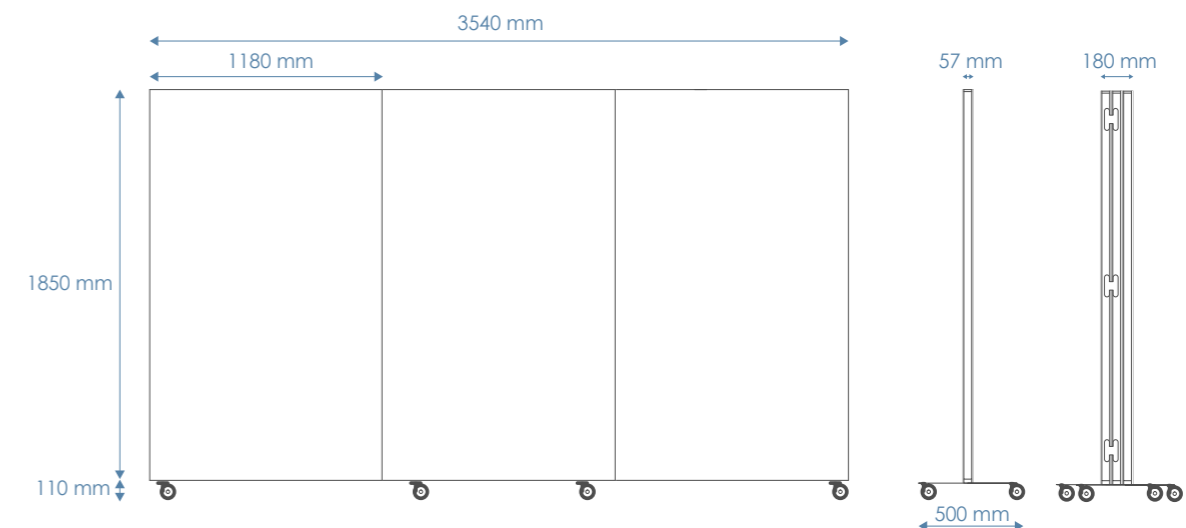



3.2 Flipping Table

Tragbare und mobile Whiteboards

Der Chameleon Flipping Table ist das ideale Möbelstück für Unternehmen, die ihre Teams auf kreative Art herausfordern wollen! Die besten Ideen entstehen am Zeichentisch. Nicht nur im übertragenen Sinn, sondern in diesem Fall auch buchstäblich.

Der Tisch hat eine angenehm matte Oberfläche, von der sich Whiteboard-Markierer ausgezeichnet wieder entfernen lassen. Eigene Untersuchungen zeigen, dass die Benutzer von Natur aus mit grösserem Abstand zwischen Körper und Tischfläche schreiben, wodurch der Arm nicht versehentlich über die Tinte gleitet.

48
49

Art. Nr.	Beschreibung	Oberfläche
15400.200	Flipping Table	Low-Gloss Emaille

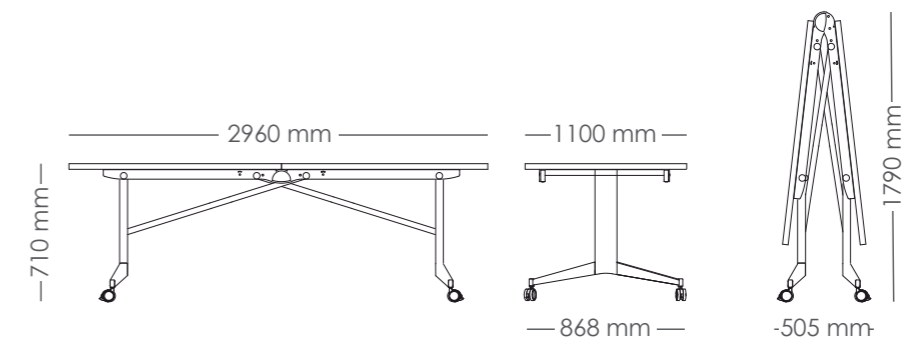



3.3 Mobile

Tragbare und mobile Whiteboards

Ein mobiles Whiteboard mit schallabsorbierende PET-Filz, das rasch an jeden Arbeitsplatz befördert werden kann. Doppelseitig beschreibbar und als Pinnwand verwendbar.

Chameleon Mobile hat statt Lenkrollen transparente Skate-Rollen in einer Fahrriichtung. Dadurch steht der Rahmen während des Schreibens besonders stabil.

Art. Nr.	Oberfläche Seite 1	Oberfläche Seite 2
15200.422	Akustisch Paneel	Weiss Emaille Whiteboard
15200.432	1/3 akustisch Paneel – 2/3 weiss Emaille whiteboard	1/3 akustisch Paneel – 2/3 weiss Emaille Whiteboard
15200.202	Weiss Emaille Whiteboard	Weiss Emaille Whiteboard

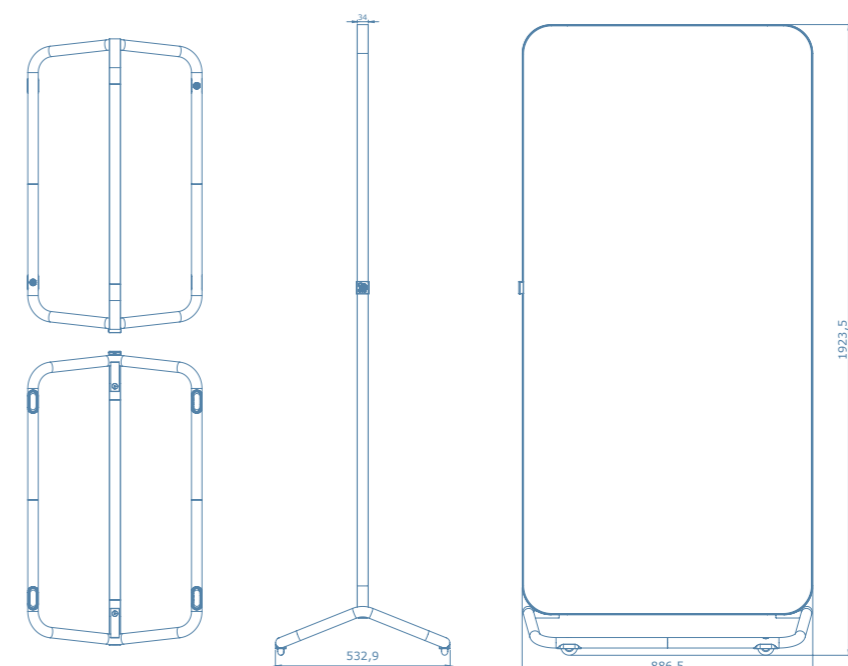



3.4 Lean Wall

Tragbare und mobile Whiteboards

Chameleon Lean Wall ist eine flexible Lösung für Wände, in die nicht geschraubt werden kann oder darf. Diese Weisswandtafel beschädigt Wände nicht. Keine Beschädigung durch feste Montage!

Chameleon Lean Wall verwendet keine Schrauben oder Klebstoffe, die Wände beschädigen. Der dicke Gummirand schützt sowohl die Wand als auch den Boden und bietet gute Haftung.

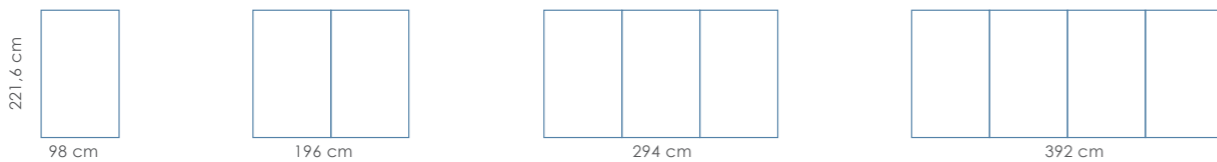

Art. Nr.	Beschreibung	Abmessung cm	Anzahl Paneele
15400.100	Lean Wall	98 x 221,6	1
15400.101	Lean Wall	196 x 221,6	2
15400.102	Lean Wall	294 x 221,6	3
15400.103	Lean Wall	392 x 221,6	4



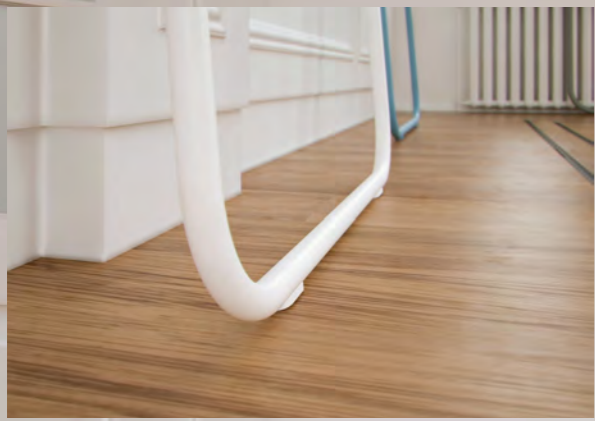

3.5 Momentum

Tragbare und mobile Whiteboards

Chameleon Momentum ist ein Whiteboard, das sofort zum Einsatz kommt, wenn es darum geht, Ergebnisse festzuhalten. Chameleon Momentum ist leicht (10,9 kg), hat eine kompakte Form und ist daher mühelos tragbar. Sie ist nur 25 mm dick und nimmt daher wenig Platz in Anspruch.

Art. Nr.	Beschreibung	Farbe
15400.001	Momentum	Blau
15400.002	Momentum	Weiss
15400.003	Momentum	Grau

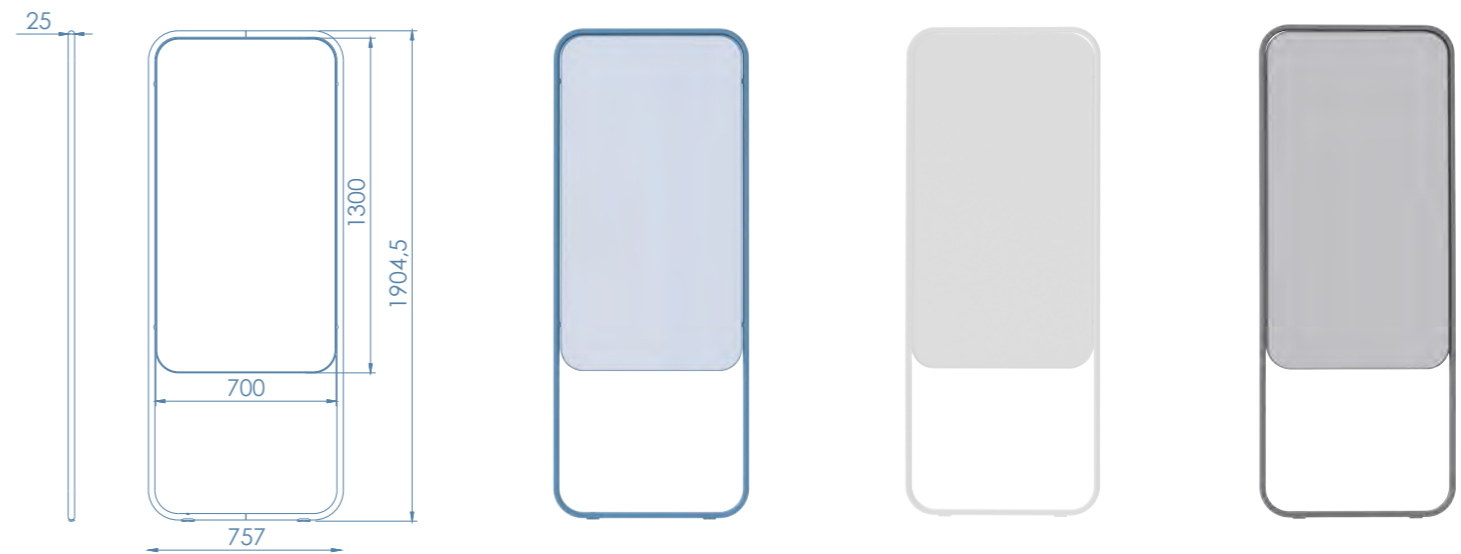



3.6 Portable

Tragbare und mobile Whiteboards

Dieses Whiteboard verdankt seinen ästhetischen Wert den ansprechenden Details. Mit seinem Trageband aus echtem Büffelleder und der Gummi-Randverkleidung verdient Chameleon Portable einen Platz als Blickfang. Oder, besser gesagt, mehrere Plätze, denn auf dem tragbaren Whiteboard nehmen Sie Ihre Informationen einfach mit.

Art. Nr.	Beschreibung	Maat	Abmessung cm
15300.001	Portable	M	82 x 82
15300.002	Portable	L	82 x 112
15300.003	Portable	XL	82 x 172
76001.040	Extra Wandhalterung	-	-

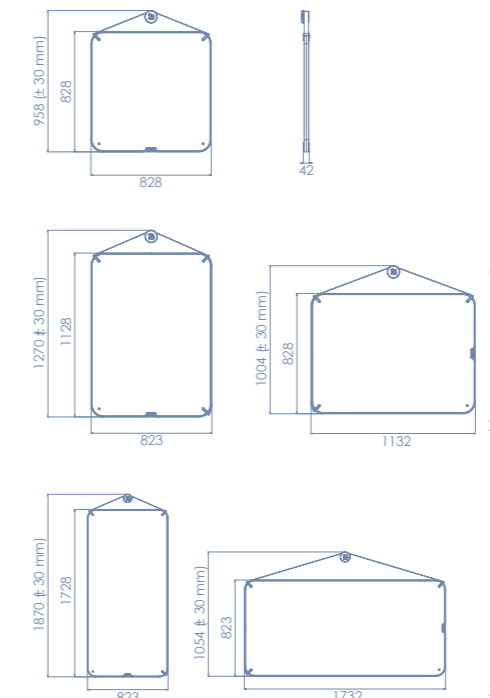

4 Bildung

4.1 Projection Boards

4.2 Writing + Pinning





4.1 Projection Boards

Bildung

Chameleon Projection Boards sind mit Low Gloss emailliertem Stahl versehene, koppelbare Whiteboards. Die Tafeln haben ein exaktes Format für eine 88 oder 100 Zoll Ultra-Short-Throw Projektionsfläche und bieten Platz für einen Berührungssensor. Mithilfe von Zwischenpaneelen kann die Breite variiert werden.

Art. Nr.	Beschreibung	Abmessung cm	Projektionsverhältnis – Format
16001.034	Projection Board	118 x 210	16:10 / 16:9, 88 Zoll
16001.038	Projection Board	148 x 222	16:10 / 16:9, 100 Zoll

Art. Nr.	Beschreibung	Abmessung cm	Zu kombinieren mit
16001.035	Zwischenpaneel	98 x 118	18001.034
16001.037	Zwischenpaneel	118 x 148	16001.038

Projection Board

16:10 / 16:9

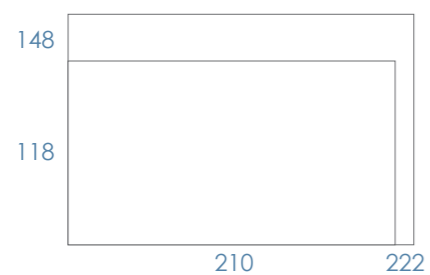

Zwischenpaneel

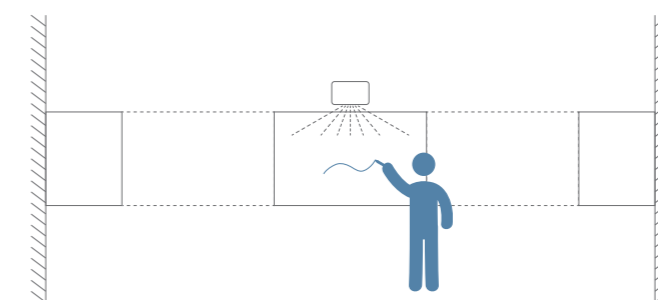
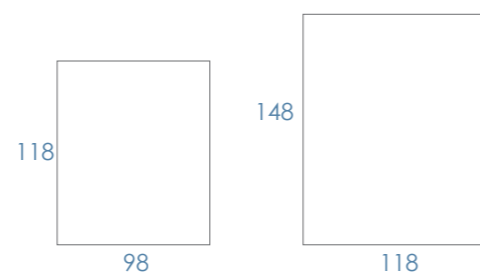



4.2 Writing & Pinning

Bildung

Chameleon Writing & Pinning ist ein multifunktionales Konzept, bei dem Whiteboards und Pinnwände zu einer fließenden Oberfläche kombiniert werden. Dank des magnetischen Chameleon-Befestigungssystems können die verschiedenen Paneele einfach verbunden werden.

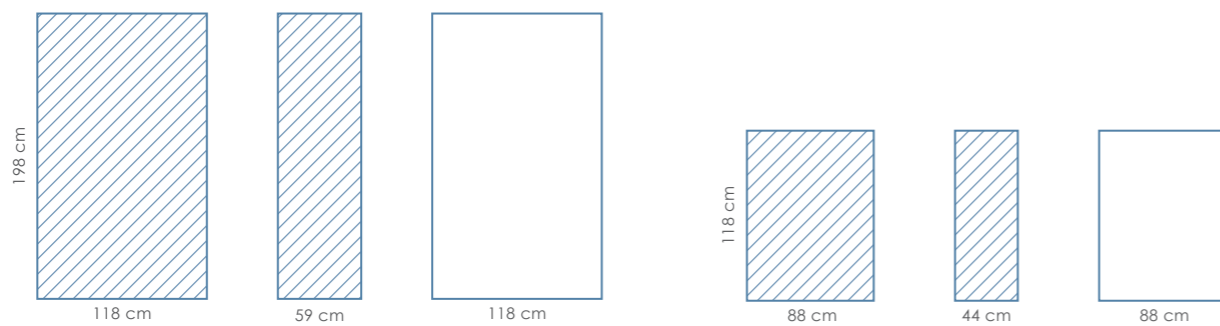

Art. Nr.	Beschreibung	Abmessung cm
11609.800 [Farbcode]	Pinning Paneel	118 x 198
11609.801 [Farbcode]	Pinning Paneel	59 x 198
11609.802 [Farbcode]	Pinning Paneel	88 x 118
11609.803 [Farbcode]	Pinning Paneel	44 x 118
11609.897 [Farbcode]	Pinning Paneel	Massgeschneidert
16001.070	Writing Paneel	118 x 198
16001.071	Writing Paneel	88 x 118
Massgeschneidert	Writing Paneel	Massgeschneidert

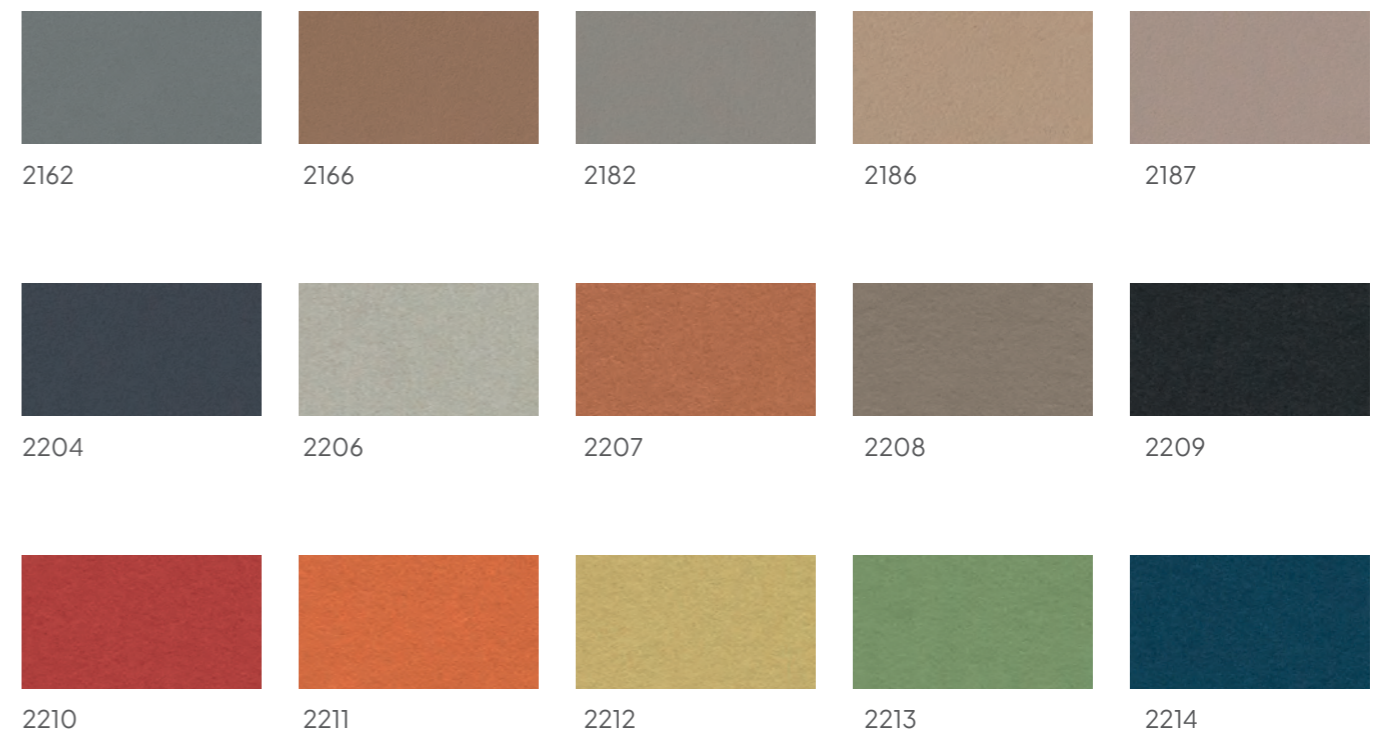

5

Zubehör

5.1 Starterkit & Zubehör

5.2 Scrumkit & Zubehör

* KARTON

* HOUTEN KERN

* STALEN VERBINDING

* FREESBAAR



14017.113



14016.230



14031.110



14020.250



14019.960

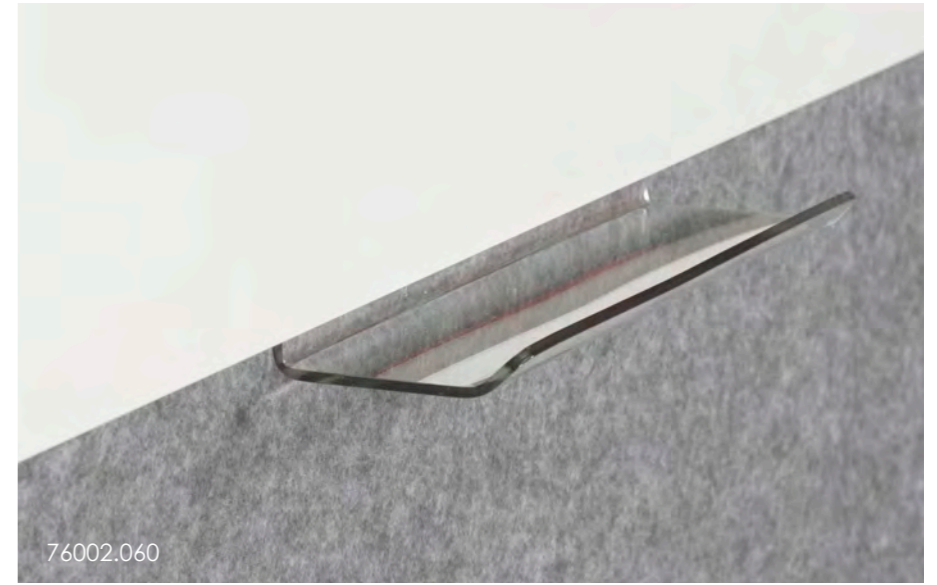

76002.060

5.1 Starterkit & accessoires

Zubehör

Jedes Zubehörteil des Deluxe-Startersets ist magnetisch. Stifte, Reinigungssprays und Mikrofasertücher lassen sich damit überall problemlos an der Whiteboard* aufhängen. Für rahmenlose Whiteboards (Sharp, Curve) bietet Chameleon eine transparente Designablage für Stifte. Diese lässt sich mithilfe eines Klebestreifens an der Unterseite der Tafel befestigen (dieses Produkt ist nicht magnetisch).

*Gilt nicht für Glastafeln.

Art. Nr.	Beschreibung
14017.113	Voll magnetischer Starterset für Whiteboards, 4 magnetische Boardmarker, 1 magnetische Wischerspray, 1 magnetische Mikrofasertuch, 10 Zylindermagnete.
14016.230	Magnetische Markersatz für Whiteboards, Set von 4, schwarz, rot, blau und grün
14031.110	Magnetisches Wischerspray für Weisswandtafeln (2x 120ml + clip)
14020.250	Magnetische Mikrofasertücher, grau, 3 Stück
14019.960	Design Zylindermagnete, Set von 10
76002.060	Designablage, transparent (nicht magnetisch)



Scrumkit



Aufgabe-Karten



Statische Notizblöcke

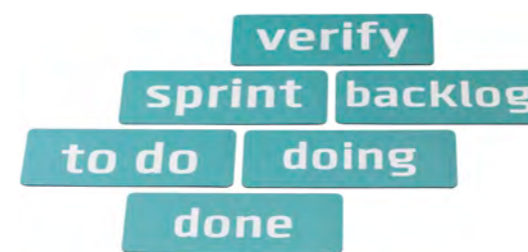

Säulen-Karten



Aufmerksamkeits-Karten



Matrix-Tape



Magnetisches Microfaser Wischertuch



Plan-Marker

5.2 Scrumkit & accessoires

Zubehör

Toolbox mit allen wichtigen Einzelteilen, um direkt mit dem Scrummen zu beginnen. In Kooperation mit Agile-Spezialisten zusammengestellt.

Inhalt

- 5 magnetische Säulen-Karten, 150x50 mm
- 30 magnetische Aufgaben-Karten in 6 Farben, 75x75 mm
- 5 magnetische Aufmerksamkeits-Karten
- 5 statische Brainstorming-Notizblöcke, 100x70 mm, 100 Blatt
- 1 Rolle Matrix Tape, schwarz, 10 Meter
- 10 Memo-Magneten, schwarz, ø10 mm
- 1 magnetisches Microfasertuch
- 8 trocken auswischbare

Artikelnummer: 14017.401

Aufgabekarten (5 St.)	
Grün:	14034.601
Orange:	14034.602
Gelb:	14034.603
Rot:	14034.604
Violett:	14034.605
Blauw	14034.606

Notizblöcke (100 Blatt)	
Grün:	14036.020
Orange:	14036.021
Violett:	14036.022
Rosa:	14036.023
Blau:	14036.024

Überig	
Satz Säulen-Karten:	14034.610
Aufmerksamkeits-Karten (5 St.):	14034.441
Matrix-Tape:	14036.902
Microfasertuch (3 St.)	14020.250
Plan Marker (4 St.)	14016.115

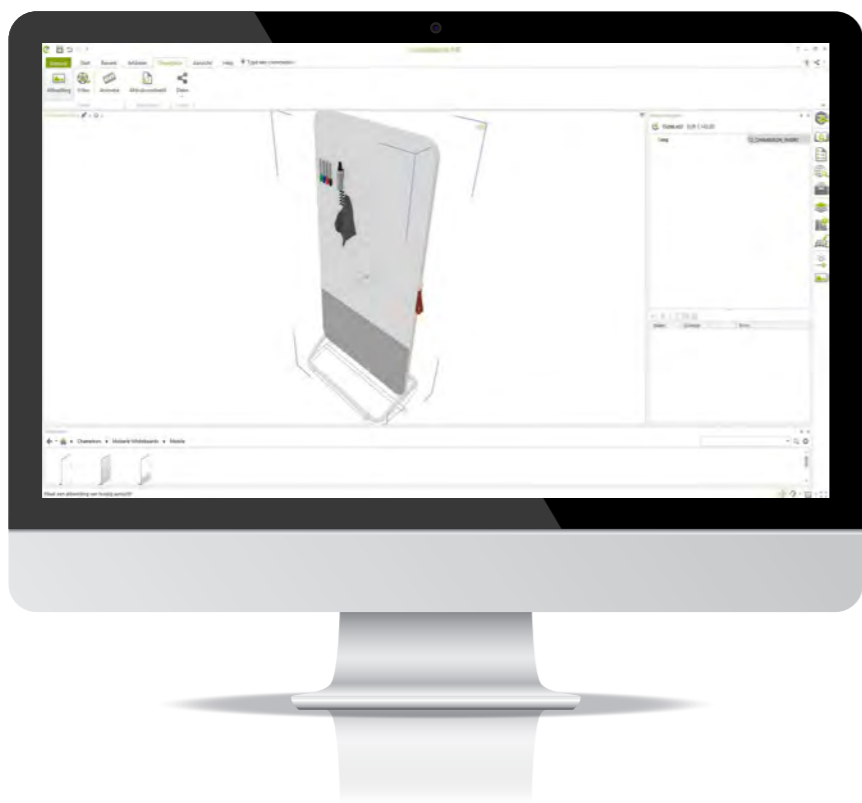

Das Chameleon-Produktportfolio ist eine Ergänzung für jedes Einrichtungsprojekt, bei dem Zusammenarbeit und Kreativität wichtige Ziele für Endbenutzer sind. Die Whiteboards, Akustikprodukte und Pinnwände sind im pCon.planner, pCon.catalog, pCon.box und pCon.facts verfügbar.



Starten Sie mit Chameleon-Produkten im pCon.planner. Platzieren Sie Sortimentsartikel oder stellen Sie Ihr eigenes Whiteboard im individuellen Konfigurator zusammen.



Chameleon-Sortimentsartikel sind frei zugänglich und können als 3D-Dateien im pCon.catalog heruntergeladen werden.



pCon.box ist ein praktisches Tool, um Chameleon Whiteboards zu konfigurieren und per Augmented Reality direkt in einem Raum zu platzieren. Es ist beispielsweise auch möglich, eine 2D-Karte hochzuladen und unsere Whiteboards in der richtigen Grösse zu platzieren.



Mit pCon.facts haben Sie immer alle Informationen zu unseren Chameleon-Produkten zur Hand. Ideal zur Produktpräsentation vor Ort mit Bildern, 3D-Modellen und Produktinformationen.

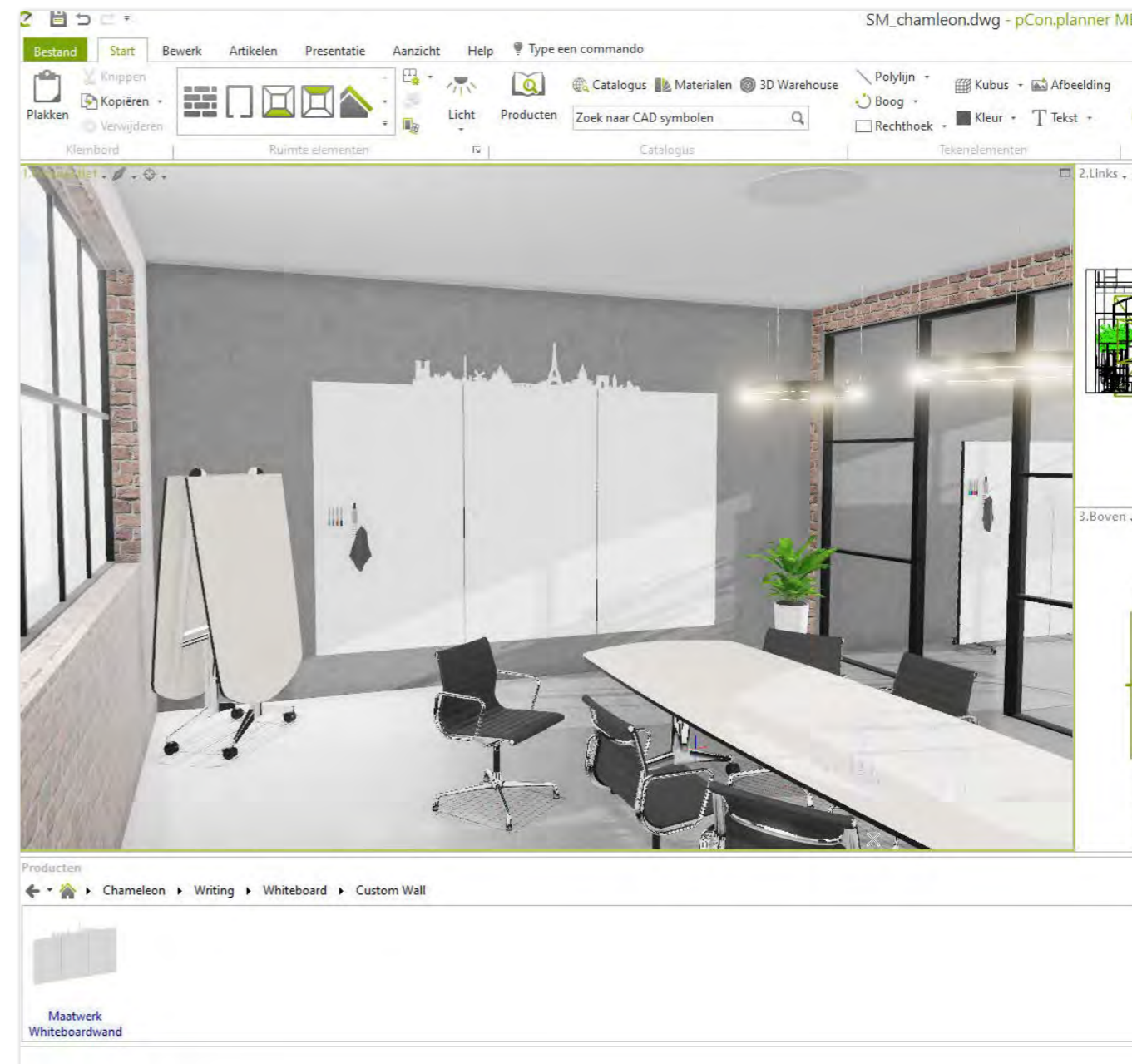

Legen Sie los und entdecken Sie die Möglichkeiten



**WIR MACHEN SCHULE.
MIT MEHRWERT.**

Lernmobiliar

Wir sind führend in der Komplettausstattung von Schul- und Bildungseinrichtungen. Gestalten Sie mit uns die Lernwelten der Zukunft. Unser Lernmobiliar orientiert sich an aktuellen pädagogischen Konzepten und schafft die ideale Umgebung.



**WIR ZEIGEN KÖNNEN.
MIT MEHRWERT.**

Lerntechnologie

Interaktive Lern- und Präsentationstechnologien unterstützen den dynamischen Multimedia- oder Hybrid-Unterricht. Wir kennen die technologischen Möglichkeiten von heute und die Trends von morgen. Machen Sie Ihre Schule fit für die Zukunft.



**WIR BAUEN WISSEN.
MIT MEHRWERT.**

Hörsäle

Die funktionale Ausstattung von Hörsälen und Auditorien ist unser Meier. Wir entwickeln massgeschreinerte Einrichtungen, abgestimmt auf die jeweilige Raumsituation und Sitzanordnung. Entdecken Sie unser cleveres, patentiertes Hörsaalssystem.